

NEWA Mirabello® *young*

- IT** **ACQUARIO COMPLETO
PRONTO PER L'INSTALLAZIONE**
Istruzioni e garanzia
- EN** **COMPLETE AQUARIUM
READY TO INSTALL**
Instructions and warranty
- FR** **AQUARIUM COMPLET
PRÊT POUR L'INSTALLATION**
Mode d'emploi et garantie
- DE** **KOMPLETTES AQUARIUM,
FERTIG ZUR MONTAGE**
Gebrauchs-anleitung und Garantie
- NL** **COMPLEET AQUARIUM
KLAAR VOOR GEBRUIK**
Aanwunzingen garantie
- ES** **AQUARIO COMPLETO
LISTO PARA SU INSTALACIÓN**
Instrucciones y garantía

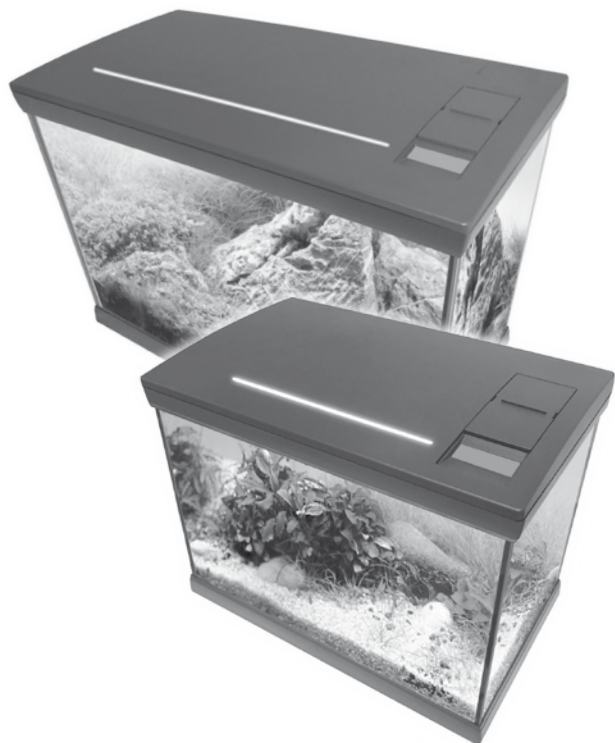

MIR 30 YOUNG

MIR 60 YOUNG

COMPONENTS SPARE PARTS AND ACCESSORIES

IT) RICAMBI ED ACCESSORI
FR) PIÈCES DE RECHANGE ET ACCESSOIRES
NL) RESERVEONDERDELEN EN ACCESSOIRES

EN) SPARE PARTS AND ACCESSORIES
DE) ERSATZ- UND ZUBEHÖRTEILE
ES) PIEZAS DE REPUESTO Y ACCESORIOS

Codes Mod. NEWA Mirabello young

Ref. fig.1 page 3	MIR 30 YOUNG	MIR 60 YOUNG
1	00.185.064 (EURO plug) 00.185.206 (UK plug)	00.185.064 (EURO plug) 00.185.206 (UK plug)
2	00.58.032	00.63.041
3	00.58.030 ANTHRACITE <input checked="" type="checkbox"/> 00.58.031 WHITE <input type="checkbox"/>	00.63.040 ANTHRACITE <input checked="" type="checkbox"/>
4	00.58.029 ANTHRACITE <input checked="" type="checkbox"/> 00.58.024 WHITE <input type="checkbox"/>	00.63.042 ANTHRACITE
5 (*)	7445868	7481728
6 (*)	2617050	2617050
7	4020050	4020050
8	7445848	7445848

(*)

IT- Componenti soggetti a consumo ed usura.
EN- Components subject to wear and tear.
FR- Composants sujets à usure.
DE- Verschleißteile componenten.
NL- Onderdelen aan slijtage onderhevig.
ES - Componentes sujetos a desgaste.

FILTERING MATERIALS

NEWA Aqua®

media filter

IT- Materiali filtranti di alta qualità, contenuti in pratici barattoli richiudibili ed impermeabili, che mantengono inalterate le caratteristiche nel tempo.
Scopri le caratteristiche sul sito www.newa.it.
FR- Matériaux filtrants de haute qualité. Un boîtier pratique se refermant, imperméable à l'eau, garantit le maintien des caractéristiques du matériau dans le temps.
Découvrez les fonctionnalités sur le site www.newa.it.
NL- Hoogwaardige filtermaterialen. De praktische hersluitbare en waterdichte bus zorgt ervoor dat de eigenschappen onveranderd blijven. Ontdek de functies op de website www.newa.it.

EN- The special quality of each different filtering material in the NEWA Aqua range is preserved over time, thanks to practical reclosable waterproof canisters. See more details on website www.newa.it
DE- Hochwertige Filtermaterialien; die praktische, verschleißbare und wasserundurchlässige Dose behält ihre Eigenschaften im Laufe der Zeit unverändert bei. Entdecken Sie die Funktionen auf der Website www.newa.it.
ES- El práctico bidón que se puede cerrar e impermeable mantiene inalteradas las características a través del tiempo. Descubra las funciones en el sitio web www.newa.it.



Active Carbon pellets cod. 00.11.230
Active Carbon granules cod. 00.11.231
Active Carbon mixture cod. 00.11.232

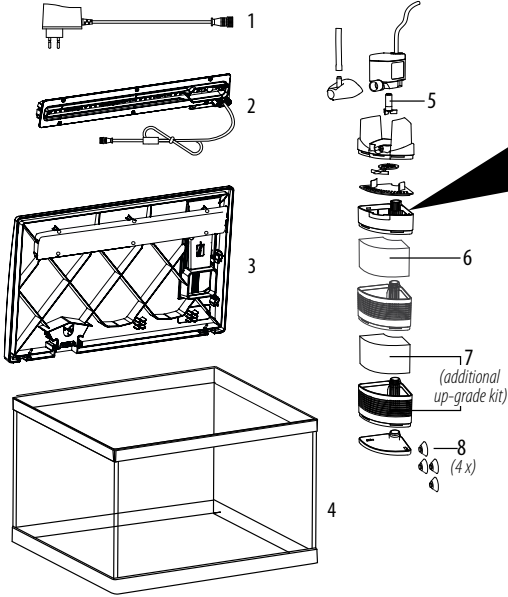

Anti-Phosphate cod. 00.11.240
Anti-Nitrate cod. 00.11.241
Active-Zeolite cod. 00.11.242

Fig. 1**MIR 30 YOUNG****OPTIONAL**

You can customize your filtration with NEWA Aqua media filter:

NEWA Aqua[®] media filter	Active Carbon pellets	cod. 00.11.230
	Active Carbon granules	cod. 00.11.231
	Active Carbon mixture	cod. 00.11.232
	Anti-Phosphate	cod. 00.11.240
	Anti-Nitrate	cod. 00.11.241
	Active-Zeolite	cod. 00.11.242

OPTIONAL

Professional items for upgrading to NEWA MIRABELLO:

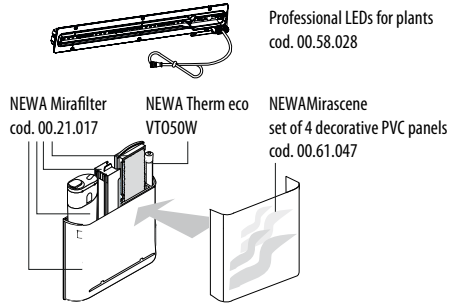
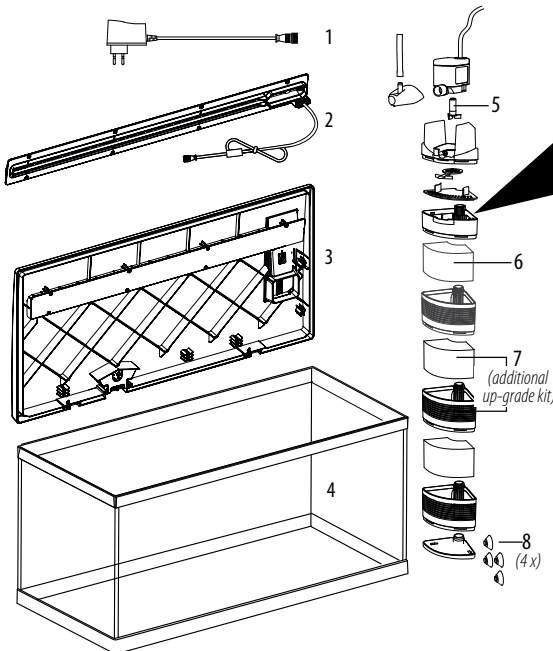
**MIR 60 YOUNG****OPTIONAL**

You can customize your filtration with NEWA Aqua media filter:

NEWA Aqua[®] media filter	Active Carbon pellets	cod. 00.11.230
	Active Carbon granules	cod. 00.11.231
	Active Carbon mixture	cod. 00.11.232
	Anti-Phosphate	cod. 00.11.240
	Anti-Nitrate	cod. 00.11.241
	Active-Zeolite	cod. 00.11.242

OPTIONAL

Professional items for upgrading to NEWA MIRABELLO:

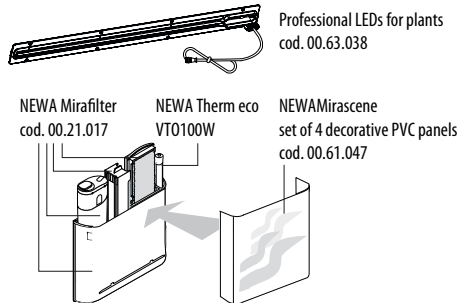
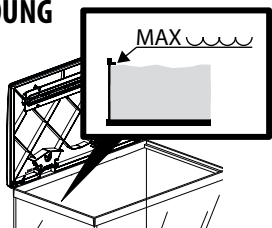

Fig. 1

MIR30 YOUNG



MIR60 YOUNG

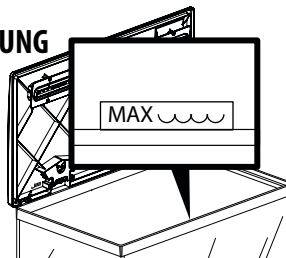

Fig. 2

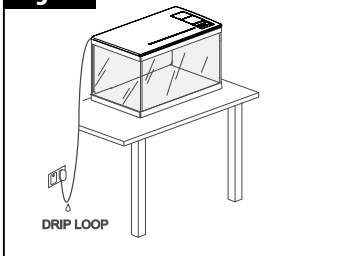

Fig. 3

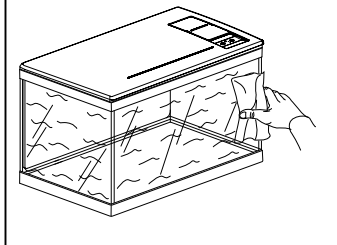

Fig. 4



Fig. 5

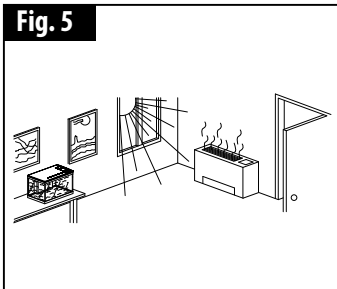

Fig. 6

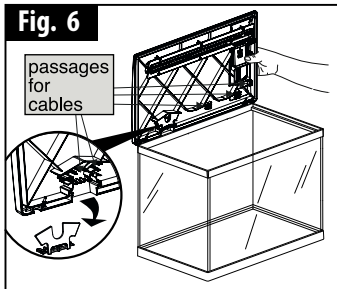

Fig. 7

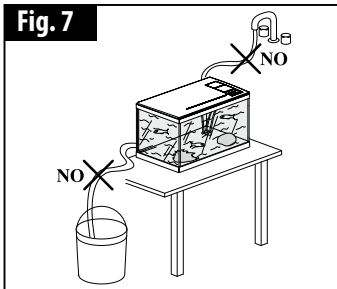

Fig. 8

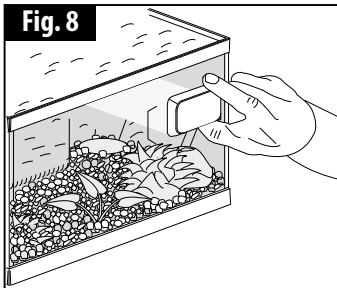

Fig. 9

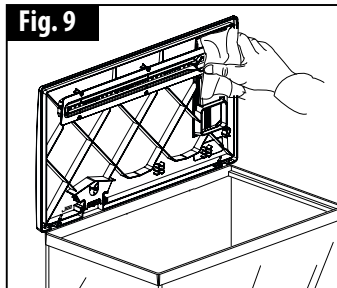

Fig. 10

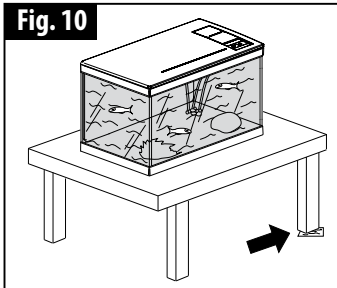
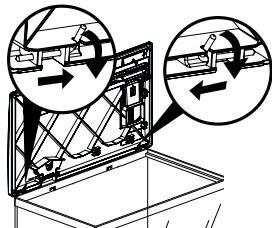
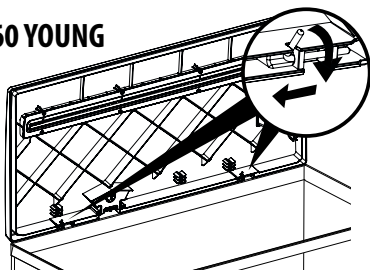

Fig. 11

MIR30 YOUNG



MIR60 YOUNG



Indice

I.	NORME IMPORTANTI PER LA SICUREZZA	pag. 5
II.	DATI TECNICI	pag. 7
III.	DISIMBALLAGGIO E CONTROLLI PRELIMINARI	pag. 8
IV.	DOVE COLLOCARE L'ACQUARIO	pag. 9
V.	INSTALLAZIONE E ACCENSIONE DELL'ACQUARIO	pag. 8
	V.a Pulizia della vasca	pag. 8
	V.b Messa in funzione	pag. 8
	V.c Filtrazione	pag. 8
	V.d Accensione dell'acquario	pag. 8
VI.	GESTIONE E PULIZIA	pag. 8
VII.	PROBLEMI E SOLUZIONI	pag. 9
VIII.	CORRETTO SMALTIMENTO DEL PRODOTTO	pag. 9
IX.	GARANZIA	pag.10
	RICAMBI ED ACCESSORI	pag. 2

I. NORME IMPORTANTI PER LA SICUREZZA

Questo apparecchio è destinato all'uso come acquario di acqua dolce da usarsi all'interno delle abitazioni. Qualsiasi altro uso non è ammesso e conseguentemente non è coperto dalla responsabilità del costruttore. NEWA Mirabello young è conforme alla norma di sicurezza EN60598-2-11 mentre la pompa è conforme alla norma EN60335-2-41. Il prodotto è stato progettato e realizzato per garantire un utilizzo sicuro in tutto il ciclo di vita. Tuttavia un uso scorretto del prodotto (un uso non conforme alle prescrizioni del presente manuale) può provocare danni al prodotto e compromettere la sicurezza dell'utilizzatore.

 **ATTENZIONE:** Il presente simbolo riportato sull'etichetta del NEWA Mirabello young indica che è necessario leggere attentamente questo manuale di istruzioni operative prima di mettere in funzione, usare e manutenzionare l'apparecchio.

ATTENZIONE: Durante l'installazione e la manutenzione scollegare l'acquario e tutti i suoi accessori dalla corrente elettrica. Non collegare l'acquario alle prese di alimentazione se non è completamente pieno d'acqua.

Onde evitare qualsiasi tipo di infortunio osservare scrupolosamente, oltre alle più elementari disposizioni di sicurezza, le seguenti avvertenze:

1) **ATTENZIONE:** L'apparecchio può essere utilizzato da bambini di età non inferiore a 8 anni e da persone con ridotte capacità fisiche, sensoriali o mentali, o prive di esperienza o della necessaria conoscenza, purché sotto sorveglianza oppure dopo che le stesse abbiano ricevuto istruzioni relative all'uso sicuro dell'apparecchio e alla comprensione dei pericoli ad esso inerenti. I bambini non devono giocare con l'apparecchio perché questo non è un giocattolo. La pulizia e la manutenzione destinata ad essere effettuata dall'utilizzatore non deve essere effettuata da bambini senza sorveglianza.

2) **ATTENZIONE:** Scollegare o spegnere tutti gli apparecchi presenti nell'acquario prima di svolgere operazioni di installazione e manutenzione.

3) Il cordone di alimentazione non può essere né riparato né sostituito. Se danneggiato, sostituire l'accessorio (pompa o riscaldatore). Il cavo di alimentazione della luce dell'acquario, se danneggiato, può essere sostituito solo da un installatore qualificato, esclusivamente con un cavo originale di ricambio.

4) Leggere gli avvertimenti ed osservare i simboli riportati nelle etichette di tutti gli apparecchi elettrici e riportate nelle istruzioni.

5) Versare l'acqua fino a raggiungere il livello desiderato, facendo attenzione che il livello massimo dell'acqua NON superi l'indicatore presente nella cornice superiore dell'acquario (fig.1).

6) Controllare che il voltaggio stampato sull'etichetta presente all'interno del coperchio, sulla pompa corrisponda a quello della rete di alimentazione.

- 7) Non inserire le spine dei cavi di alimentazione prima di aver riempito completamente l'acquario d'acqua.
- 8) Verificare che gli accessori elettrici contenuti siano privi di ammaccature e segni indicanti cadute e schiacciamenti.
- 9) I cavi di alimentazione dovrebbero essere inseriti nella presa di corrente in modo tale che un punto del cavo formi un'ansa ad un livello inferiore rispetto alla presa di corrente. Questo evita che gocce d'acqua, seguendo il cavo, possano entrare nella presa (fig. 2).
- 10) Staccare sempre le spine quando l'acquario non è in uso, nonché prima di inserire o togliere suoi componenti e prima di procedere alla pulizia. Non cercare di staccare le spine degli apparecchi, tirando il cavo, ma prenderle con la mano per staccarle.
- 11) Non toccare con mani bagnate le spine di alimentazione, inoltre non toccare a mani nude le spine se queste risultano bagnate.
- 12) Nel caso l'acquario sia alla portata di bambini, utilizzare particolari precauzioni e verificare più volte la corretta installazione e funzionamento.
- 13) La massima temperatura dell'acqua veicolata dalla pompa non deve superare i 35°C.
- 14) **ATTENZIONE:** il simbolo  significa che gli apparecchi elettrici devono essere utilizzati solo all'interno delle abitazioni.
- 15) L'acquario non deve funzionare a secco.
- 16) Il prodotto ha dei componenti in vetro. Maneggiare con cura e posizionarlo secondo le istruzioni del presente manuale evitando di appoggiare la vasca direttamente sugli spigoli.
- 17) Non appoggiare il prodotto su piani inclinati (fig.10).
- 18) Dopo l'installazione, non movimentare il prodotto. Se necessario, muoverlo solo se la vasca è completamente vuota.
- 19) Ogni componente è parte integrante del prodotto e non deve essere utilizzato su altri prodotti.
- 20) Non utilizzare il prodotto per uso alimentare.
- 21) Non utilizzare il prodotto come terrario.
- 22) Non utilizzare il prodotto danneggiato e/o smontato.
- 23) Non danneggiare e/o togliere il sigillante posto sulle giunzioni dei vetri della vasca.
- 24) Non appoggiare direttamente sul fondo della vasca rocce, sassi o altri elementi ornamentali pesanti.
- 25) Non posizionare alcun oggetto sopra al prodotto.
- 26) E' importante che l'acquario, come tutti gli altri dispositivi elettrici, sia protetto, a monte, da uno speciale interruttore differenziale (salvavita) con corrente d'intervento $I_{dn} < 30$ mA.
- 27) Si consiglia di spegnere la lampada durante la manutenzione e di non fissare mai la stessa quando è accesa.

CONSERVARE QUESTE ISTRUZIONI PER FUTURE CONSULTAZIONI.



II. DATI TECNICI

Modello	(220-240V, 50Hz)	MIR 30 YOUNG	MIR 60 YOUNG
Dimensioni	Altezza (mm)	333	377
	Larghezza (mm)	427	624
	Profondità (mm)	266	325
Peso	A secco (Kg)	6,2	10,5
Capacità	Volume (lt)	30	60
Pompa	Portata (l/h)	160-300	210-440
	Potenza (W)	4,5	4,7
Illuminazione	Potenza (W)	3,1	5,5
	Lumen	309	522
	Kelvin (°K)	6340	6122

III. DISIMBALLAGGIO E CONTROLLI PRELIMINARI

- a. Aprire la confezione;
- b. Estrarre il prodotto maneggiandolo con cura;
- c. Appoggiare l'acquario su una superficie piana e liscia;
- d. Smaltire i materiali d'imballaggio nel rispetto delle normative vigenti del Paese di smaltimento.

L'acquario NEWA Mirabello young è confezionato in modo tale che possa resistere ai normali urti e pressioni che si verificano durante il trasporto. Può comunque capitare che urti eccessivi o errate manipolazioni possano causare danni all'acquario perciò consigliamo di seguire queste avvertenze per attuare un controllo della tenuta della vasca:

- Collocare la vasca su un piano orizzontale asciutto, appoggiandolo sopra un telo di tessuto o fogli di giornale.
- Riempire la vasca d'acqua e controllare attentamente ogni lato. Verificare che non vi siano perdite d'acqua passando un panno asciutto lungo i bordi esterni di giunzione dei vetri (fig. 3).
- Se vi sono perdite d'acqua, consegnare l'acquario al rivenditore affinché venga controllato attentamente o sostituito.

ATTENZIONE: non svuotare l'acquario sollevandolo e rovesciandolo, potrebbe rompersi ! (fig. 4).

IV. DOVE COLLOCARE L'ACQUARIO

ATTENZIONE: leggere attentamente e rispettare scrupolosamente queste istruzioni.

- a. Collocare l'acquario (vasca e base) su un supporto solido e idoneo a sopportare il peso massimo previsto del prodotto (vedi dati tecnici) dotato di un piano di appoggio livellato, liscio e pulito.
- b. Verificare che la superficie del piano d'appoggio sia perfettamente orizzontale, in caso contrario il livello dell'acqua contenuta nell'acquario risulterebbe obliqua.
- c. Non appoggiare il prodotto su piani inclinati.
- d. Collocare l'acquario vicino ad almeno un paio o più prese di corrente rispettando le istruzioni per la sicurezza.
- e. Collocare l'acquario lontano da fonti di calore e correnti d'aria fredda, come stufe, termosifoni, caminetti e finestre (fig. 5).
- f. Non collocare l'acquario vicino a televisori, radio o altri apparecchi elettrici che temono gli spruzzi d'acqua.

ATTENZIONE: la luce solare diretta, o diffusa ma intensa (ambienti con molte finestre), favorisce la crescita ipertrofica di alghe che pregiudicano lo sviluppo delle piante superiori e compromettono l'equilibrio biologico dell'acquario. La corretta "dose" di luce deve provenire esclusivamente dall'impianto di illuminazione in dotazione all'acquario.

V. INSTALLAZIONE E ACCENSIONE DELL'ACQUARIO

V.a PULIZIA DELLA VASCA

Pulire accuratamente l'interno della vasca utilizzando un panno umido o una spugna pulita.

Non utilizzare detersivi o spugne venute a contatto con saponi, solventi o altri composti chimici.

V.b MESSA IN FUNZIONE

Aprire il coperchio. Passare i cavi di alimentazione della pompa e della plafoniera LED e di un eventuale riscaldatore (non incluso) negli appositi fermacavi presenti sul coperchio dell'acquario. Mantenendo saldamente il coperchio dell'acquario aperto con una mano, togliere il coperchietto di protezione del passaggio dei cavi tirandolo a sè (fig 6). Fare uscire le spine ed i cavi di alimentazione dall'apposito foro. Riposizionare il coperchietto di protezione precedentemente tolto.

V.c FILTRAZIONE

IL FILTRO È UN SISTEMA DI DEPURAZIONE A "CICLO CHIUSO" CHE RENDE L'ACQUARIO COMPLETAMENTE SVINCOLATO DAL COLLEGAMENTO CON SORGENTI E SCARICHI D'ACQUA (fig. 7). Il filtro è uno strumento fondamentale nella gestione dell'acquario, senza il quale occorrerebbero cambi d'acqua molto frequenti. Il potente ed efficace filtro incluso ha lo scopo di far circolare e "pulire" l'acqua, trattenendo sia le impurità in sospensione sia le sostanze invisibili disciolte che derivano da escrementi di animali, da foglie morte e da residui di cibo.

V.d ACCENSIONE DELL'ACQUARIO

ATTENZIONE: Collegare alla rete di alimentazione elettrica gli apparecchi elettrici solo dopo aver allestito l'acquario a proprio piacimento e riempitolo d'acqua.

1. Introdurre le spine nelle prese di alimentazione, seguendo con attenzione le istruzioni per la sicurezza descritte al capitolo I. Da questo momento i cavi di alimentazione non andranno mai scollegati se non in occasione delle periodiche operazioni di pulizia e di manutenzione.
2. Verificare il funzionamento dei vari apparecchi (nel caso di malfunzionamenti fare riferimento al cap. VII):
 - Dalla mandata della pompa deve uscire acqua;
 - Agendo manualmente sui pulsanti d'accensione delle luci queste si dovranno attivare.
3. Procedere all'eventuale inserimento dei pesci secondo la propria esperienza e nel rispetto delle regole di "buona prassi" relative all'acquariologia.

VI. GESTIONE E PULIZIA

OGNI SETTIMANA:

- a. Pulire i cristalli interni dell'acquario con una spazzola magnetica (non inclusa nella confezione) per eliminare la patina di alghe (fig. 8).
- b. Pulire con una spugna o un panno bagnato la protezione del sistema illuminante a LED (fig. 9).
- c. Controllare il livello dell'acqua. Se troppo basso, riportarlo al livello desiderato con acqua avente circa la stessa temperatura di quella dell'acquario.
- d. Controllare la temperatura dell'acqua con apposito termometro ad immersione.

OGNI MESE: Sostituire il carbone del filtro scegliendo tra quelli disponibili nella gamma NEWA Aqua media filter.

OGNI 3 MESI:

- a. Sciacquare la cartuccia filtrante in spugna del filtro con acqua prelevata dall'acquario, al fine di preservare le colonie batteriche.
- b. Pulire il fondo dell'acquario aspirando delicatamente l'eventuale sedimento depositatosi. Si consiglia l'uso dell'aspira-rifiuti NEWA Power Gravel Cleaner. Questa operazione deve essere fatta con molta cautela al fine di non stradicare le piante e lasciare scoperte le radici.
- c. Pulire il rotore e la girante della pompa da eventuali incrostazioni.

VII. PROBLEMI E SOLUZIONI

Se l'installazione è stata eseguita in modo corretto e gli accessori elettrici funzionano regolarmente, molto difficilmente potranno comparire problemi tecnici. Nel caso vi fossero, consultare un installatore qualificato di materiale elettrico o rivolgersi al rivenditore di prodotti per acquari per l'attuazione di un accurato controllo o per la sostituzione dell'acquario.

ANOMALIE	CAUSE	RIMEDI
Il coperchio dell'acquario non chiude bene	Il piano d'appoggio dell'acquario non è perfettamente orizzontale.	Agire sul mobile o sul piano d'appoggio con opportuni spessori al fine di renderlo perfettamente orizzontale (fig. 10).
	Il coperchio dell'acquario non è ben collegato alla vasca	Rivolgersi al rivenditore di fiducia
L'impianto d'illuminazione non funziona	L'impianto d'illuminazione non è collegato alla presa di alimentazione elettrica o i jack tra alimentatore e cavo della plafoniera LED non sono collegati correttamente	Collegare la spina alla presa di alimentazione elettrica
	Black out momentaneo	-
	L'impianto d'illuminazione non funziona correttamente	Rivolgersi al rivenditore di fiducia

ANOMALIE	CAUSE	RIMEDI
Portata d'acqua limitata o assente	La pompa di movimento non è collegata alla presa di alimentazione elettrica	Collegare la spina alla presa di alimentazione elettrica
	Cartuccia intasata	Sciacquare o sostituire la cartuccia
	La pompa è bloccata per sporcizia o usura del rotore	Provvedere alla manutenzione della pompa.
	La pompa non funziona correttamente	Rivolgersi al rivenditore di fiducia

VIII. CORRETTO SMALTIMENTO DEL PRODOTTO



DIRETTIVA EUROPEA RAEE 2012/19/UE (EN50419)

Applicabile nei paesi dell'Unione Europea e in quelli con sistema di raccolta differenziata.

Nel momento in cui si decide di rottamare l'acquario, al fine di recuperare le materie riciclabili (plastiche, vetro, ecc.) e di smaltire in sicurezza le componenti elettriche, si provveda a dividere e smaltire separatamente i diversi materiali secondo le vigenti norme locali. Si dovrà aver cura di dividere l'apparecchio di illuminazione (coperchio) dalla vasca in vetro e dagli accessori elettrici. L'apparecchio di illuminazione e gli apparecchi elettrici, in base alla Direttiva Europea RAEE, seguono la via dello smaltimento secondo quanto esposto nel paragrafo sottostante. Prima di procedere alla separazione dei componenti dell'acquario, scollegare tutte le spine dalle prese di corrente e vuotare completamente l'acquario.

ATTENZIONE: Per sganciare il coperchio con il dispositivo di illuminazione dalla vasca in vetro, è necessario aprire il coperchio dell'acquario ed estrarre entrambe le spine delle cerniere del coperchio. Tenendo fermo il coperchio, abbassare le spine, una alla volta, facendole roteare verso il basso e successivamente spingendole verso sinistra fino all'estrazione (fig.11). Sganciare quindi il coperchio.

Il marchio riportato sul prodotto o sulla sua documentazione indica che il prodotto non deve essere smaltito con altri rifiuti domestici al termine del ciclo di vita. Per evitare eventuali danni all'ambiente o alla salute causati dall'inopportuno smaltimento dei rifiuti, si invita l'utente a separare questo prodotto da altri tipi di rifiuti e di riciclarlo in maniera responsabile per favorire il riutilizzo sostenibile delle risorse materiali.

- Gli utenti domestici potranno riconsegnare l'apparecchio giunto a fine vita al rivenditore al momento dell'acquisto di un nuovo apparecchio di tipo equivalente in ragione di uno a uno, oppure contattare l'ufficio locale preposto per tutte le informazioni relative alla raccolta differenziata e al riciclaggio per questo tipo di prodotto. Verificare con il rivenditore, in base alla sua dimensione commerciale, la possibilità di ritiro dei RAEE gratuitamente anche senza acquisto di un apparecchio nuovo.
- Gli utenti aziendali sono invitati a contattare il proprio fornitore e verificare i termini e le condizioni del contratto di acquisto. Questo prodotto non deve essere smaltito unitamente ad altri rifiuti commerciali.
- Lo smaltimento abusivo da parte dell'utente comporta l'applicazione delle sanzioni amministrative come da vigente legge.

IX. GARANZIA

L'acquario NEWA Mirabello young è garantito secondo la Direttiva Europea 1999/44 CE da difetti di materiali e di lavorazione per un periodo di 24 mesi dalla data d'acquisto. Se l'apparecchio non funzionasse correttamente entro questo termine dalla data d'acquisto, restituirlo al rivenditore di zona. L'apparecchio verrà sostituito senza alcun costo aggiunto. Per il servizio di garanzia restituire l'apparecchio allegando la prova d'acquisto e una dettagliata motivazione del reclamo. L'apparecchio deve essere svuotato completamente dall'acqua e dai decori, confezionato accuratamente e protetto per evitare eventuali danni da trasporto. La garanzia non copre danni dovuti a urti o cadute successive alla vendita. La garanzia non è valida nel caso di uso improprio del prodotto, né risponde a danni causati da manomissioni o negligenza da parte dell'acquirente con conseguente perdita di pesci o altri animali, danni personali, perdita della proprietà o altri danni che possono insorgere.

CONSERVARE QUESTE ISTRUZIONI.

EN Operating Instructions

Contents

I.	IMPORTANT SAFETY REGULATIONS	page 10
II.	TECHNICAL DATA	page 11
III.	UNPACKING AND PRELIMINARY CHECKS	page 14
IV.	WHERE TO POSITION THE AQUARIUM	page 14
V.	INSTALLING AND SWITCHING ON THE AQUARIUM	page 14
	V.a Cleaning the tank	page 14
	V.b Starting Operation	page 14
	V.c Filtering	page 14
	V.d Switching -on the aquarium	page 14
VI.	OPERATING AND CLEANING	page 15
VII.	TROUBLESHOOTING	page 15
VIII.	CORRECT DISPOSAL OF THE PRODUCT	page 16
IX.	WARRANTY	page 16
	SPARE PARTS AND ACCESSORIES	page 3

I. IMPORTANT SAFETY REGULATIONS

This appliance is intended for use as a fresh or marine water aquarium in homes. Any other use is not permitted and therefore the manufacturer shall not be held liable. NEWA Mirabello complies with safety regulations EN60598-2-11, whereas the pump complies with the EN60335-2-41 standard. The aquarium has been designed and made in order to guarantee safe use throughout its life cycle. Nevertheless, improper use of the aquarium (use not compliant with the provisions of this manual) may cause damage to the aquarium and compromise user safety.

 **WARNING:** the symbol on the label of NEWA Mirabello young indicates that you must thoroughly read this operating instruction manual before starting up, operating or carrying out any maintenance operations on the appliance.

WARNING: during installation and maintenance, disconnect the aquarium and all its accessories from the electrical mains. Do not connect the aquarium to power sockets unless it is completely filled with water.

To avoid any kind of accident, carefully follow the simplest safety provisions and the following warnings:

1) **CAUTION:** This appliance can be used by children aged from 8 years and above and persons with reduced physical, sensory or mental capabilities or lack of experience and knowledge if they have been given supervision or instruction concerning use of the appliance in a safe way and understand the hazards involved. Children shall not play with the appliance because this is not a toy. Cleaning and user maintenance shall not be made by children without supervision.

2) **WARNING:** turn off and disconnect all the electrical equipment in the aquarium before carrying out any maintenance tasks.

3) The power cord must not be repaired or replaced. If it is damaged, replace the entire accessory (pump or heater). If the power cord of the aquarium lighting facility is subject to damage, it can be replaced only by a qualified technician using original spare parts.

4) Read the warnings and observe the symbols on the labels of all electrical appliances and in the instructions.

5) Pour in the water up to the desired level, making sure that the maximum water level does NOT exceed the indicator on the upper edge to the aquarium (fig. 1).

6) Check that the voltage printed on the label inside the aquarium lid, on the pump and also on the heater, if included, to make sure it corresponds to the main power supply.

7) Do not insert the plugs of the appliances before completely filling the tank with water.

8) Check that all the electrical accessories have no knocks or marks indicating falls or crushing.

9) The power supply cables should be inserted in the socket so that a part of the cable forms a loop at a lower level than the

socket. This will prevent water droplets from entering the socket (Fig.2) by running along the cable.

- 10) Always disconnect the plugs when the aquarium is not in use, before inserting or removing its components and before cleaning. Do not try to disconnect from the socket or the plugs of the appliances by pulling the cable, but disconnect it by hand.
- 11) Do not touch the power plugs with wet hands or touch the plugs with your bare hands if they are wet.
- 12) If the aquarium is within children's reach, take special precautions and check correct installation and operation several times.
- 13) The maximum water temperature conveyed from the pump must not exceed 35°C.
- 14) **WARNING:** the symbol  indicates that the electrical appliances must only be used in homes.
- 15) The aquarium must not run dry.
- 16) The aquarium has glass components. Handle it with care and position it according to the instructions given in this manual, avoiding placing the tank directly on its edges.
- 17) Do not place the aquarium on tilting surfaces (Fig. 10).
- 18) After installation, do not move the aquarium. If necessary, only move it if the tank is completely empty.
- 19) Each component is an integral part of the aquarium and must not be used with other products.
- 20) Do not use the aquarium for food use.
- 21) Do not use the aquarium as a terrarium.
- 22) Do not use the aquarium if it is damaged and /or dismantled.
- 23) Do not damage and/or remove the seal on the couplings of the glass panels of the tank.
- 24) Do not place rocks, stones or other heavy ornamental elements directly on the bottom of the tank.
- 25) Do not position any objects on the aquarium.
- 26) It is important for the aquarium, just like all other electrical appliances, to be protected upstream by a special differential safety switch (safety cutout) with a trip current of $I_{dn} < 30 \text{ mA}$.
- 27) We recommend to switch-off the lamp off during maintenance and never fix it when it is on.

KEEP THESE INSTRUCTIONS FOR FUTURE REFERENCE.



II. TECHNICAL DATA

Version	(220-240V, 50Hz)	MIR 30 YOUNG	MIR 60 YOUNG
Dimensions	Height (mm)	333	377
	Width (mm)	427	624
	Depth (mm)	266	325
Weight	Dry (Kg)	6,2	10,5
Capacity	Volume (l)	30	60
Pump	Flow rate (l/h)	160-300	210-440
	Power (W)	4,5	4,7
Lighting	Rated input (W)	3,1	5,5
	Lumen	309	522
	Kelvin (K)	6340°K	6122°

III. UNPACKING AND PRELIMINARY CHECKS

- a. Open the packaging.
- b. Take out the aquarium, handling it with care;
- c. Place the aquarium on a smooth flat surface;
- d. Dispose of the packaging materials in compliance with current regulations in the country of disposal;

The NEWA Mirabello young aquarium has been packaged so that it can withstand normal knocks and pressures during transport. However, excessive knocks or incorrect handling may cause damage to the aquarium therefore we recommend you follow these warnings in order to check that the tank is watertight:

- Place the tank on a dry horizontal surface, on a layer of fabric sheeting or sheets of newspaper.

• Fill the tank with water and carefully check each side. Check that there are no leaks by wiping along the outer edges of the glass panel couplings with a dry cloth (Fig. 3).

• If there are leaks, take the aquarium to the dealer so that it can be carefully checked or replaced.

WARNING: do not empty the aquarium by lifting or tilting it, as it may break! (Fig. 4).

IV. WHERE TO POSITION THE AQUARIUM

WARNING: carefully read and strictly follow these instructions.

a. Position the aquarium (tank and base) on a solid support, which is appropriate for bearing the maximum intended weight of the aquarium (see technical data), with a smooth, clean and level support surface.

b. Check that the support surface is perfectly horizontal; otherwise the water level in the aquarium will tilt.

c. Do not position the aquarium on tilting surfaces.

d. Position the aquarium near at least a couple or more power sockets, following the safety instructions.

e. Position the aquarium away from sources of heat and cold draughts such as stoves, radiators, fireplaces and windows (Fig. 5).

f. Do not position the aquarium near a television, radio or other electrical appliances that should be protected from splashes of water.

WARNING: direct or diffused yet intense sunlight (rooms with many windows) encourage the hypertrophic growth of algae, which can prevent the growth of plants higher up and jeopardise the biological balance of the aquarium. The correct amount of light should only be provided by the lighting system in the aquarium.

V. INSTALLING AND SWITCHING ON THE AQUARIUM

V.a CLEANING THE TANK

Carefully clean the inside of the tank using a damp cloth and a clean sponge.

Do not use detergents or sponges that have come into contact with soap, solvents or other chemical substances.

V.b STARTING OPERATION

Open the cover. Pass the power cables of the pump, lamp and any heater (not included) through the appropriate cable clamps on the aquarium lid. While holding the aquarium lid open firmly with one hand, remove the cable passage protection cover by pulling it toward yourself (fig. 6). Extract the plugs and the power cables. Insert the power cables into the cable ties on the aquarium lid. Reposition the previously removed protective cover.

V.c FILTERING

THE FILTER IS A "CLOSED CYCLE" PURIFICATION SYSTEM THAT MAKES THE AQUARIUM TOTALLY INDEPENDENT FROM CONNECTIONS WITH WATER INLETS AND OUTLETS (Fig. 7). The filter is an essential tool for operating the aquarium. Without it, the water would need to be changed very often. The powerful and effective filter is intended to circulate and "clean" water, trapping suspended impurities and invisible dissolved substances derived from animal excrement, dead leaves and food debris.

V.d SWITCHING ON THE AQUARIUM

1. Insert the plugs into the power sockets, carefully following the safety instructions given in Chapter I. From this point onwards, the power supply cables should not be disconnected unless regular cleaning or maintenance operations are to be carried out.

2. Check that the various appliances are operating (in the event of a fault, see Chapter VII):

• Water should come out of the pump outlet;

• When the lights buttons are pressed, they should switch on.

3. Proceed with adding any fish according to your own experience and complying with the "good practice" regulations for aquariums.

VI. OPERATING AND CLEANING

EVERY WEEK:

a. Clean the inside of the aquarium glass panels with a magnetic brush (not included) to remove the patina of algae (Fig. 8).

b. Clean the LED lighting system protection with a sponge or a wet cloth (Fig. 9).

c. Check the water level. If it is too low, top it up to the required level with water at about the same temperature as the water in the aquarium.

d. Check the water temperature using the immersion thermometer provided.

EVERY MONTH:

a. Replace the carbon filter by choosing from those available in the “NEWA AQUA media filter” range.

EVERY 3 MONTHS:

a. Rinse the foam cartridge using the aquarium water, so that the bacterial colonies are preserved.

b. Clean the bottom of the aquarium by gently sucking up any deposited sediment. It is advisable to use the NEWA Power Gravel Cleaner gravel cleaning set. This operation should be done with great care in order not to uproot any plants or leave any roots uncovered.

c. Remove any deposits from the rotor and the pump impeller.

VII. TROUBLESHOOTING

If installation has been carried out correctly and the electrical accessories are operating normally, it is unlikely that any technical problems will arise. If they should, consult an installer specialised in electrical appliances or contact the aquarium product dealer to make a careful check or to replace the aquarium.

FAULTS	CAUSES	SOLUTIONS
The cover does not remain properly closed.	The cover does not remain properly closed.	Apply specific pads on a movable part or along the perimeter of the support, making it finally completely horizontal (Fig. 10).
	The perimeter of the support is not horizontal.	Contact your local dealer
The lighting system are not in operation	The lighting system is not connected to the mains power supply socket or the jacks between the power supply and the LED hood cable are not properly connected.	Connect the plug to the electrical socket
	A temporary black out	---
	The lighting system is not operating correctly	Contact your local dealer
Limited or no water flow	The flow pump is not connected to the electrical socket	Connect the plug to the electrical socket
	The filter cartridge is clogged	Rinse or replace the filter cartridge
	The pump is clogged due to dirt or wear and tear on the rotor	Carry out maintenance on the pump.
	The pump is not operating correctly	Contact your local dealer

VIII. CORRECT DISPOSAL OF THIS PRODUCT (WASTE ELECTRICAL & ELECTRONIC EQUIPMENT)



2012/19/UE (EN50419)

(Applied in European Union and countries, where the separate waste collection system is in force).

Please dispose of this equipment (plastic, glass, etc.) separately from other waste according to local legislation. The glass cover of the case and electrical appliances should be disposed of separately. According to the directive on the 'RAEE', electrical and electronic equipment should be recyclable as described in this paragraph. Disconnect the unit from the electric network before removing parts from the aquarium. Make sure it is empty.

ATTENTION: To release the lid with the lighting fixture from the glass tank, you must open the aquarium lid and extract both hinge pins on the lid. While keeping the lid steady, lower the pins, one at a time, by rolling them down and then pushing them to the left until they are extracted (fig.11). Then release the lid.

This marking shown on the product or its literature, indicates that it must not be disposed with other household wastes at the end of its working life. To prevent possible harm to the environment or human health from uncontrolled waste disposal, please separate this from other types of wastes and recycle it responsibly to promote the sustainable reuse of material resources.

- Household users should contact either the retailer where they purchased this product, or their local government office, for details of where and how they can take this item for environmentally safe recycling. Check with the distributor (depending on its activities) if they can collect WEEE even without the condition of purchasing a new appliance.
- Business users should contact their supplier and check the terms and conditions of the purchase contract. This product should not be mixed with other commercial wastes for disposal.
- Illegal release of wastes by the user implicates administrative actions in accordance with the effective legislation.

IX. WARRANTY

This product is guaranteed, in compliance to European directive 1999/44. As fee from faults both in materials and workmanship for a period of 24 months from date of purchase. If the product fails to operate correctly within the first two years of the date of purchase, return it to the retailer where it was purchased. The product shall be replaced free of charge. During the period of warranty the product shall be replaced if: 1) The product is returned carefully packaged and has not been damaged in transport. 2) Proof of purchase is supplied along with a detailed explanation of reasons for the claim. The warranty is subject to the following restrictions and conditions: 1) The warranty does not cover accidental damage or breakage. 2) Replacement of the product in no way represents admission of responsibility. 3) The warranty is not valid in the case of improper use, and does not cover damage caused by tempering or negligence on the part of the purchaser.

KEEP THESE INSTRUCTIONS.

FR Instructions d'utilisation

Sommaire

I.	CONSIGNES IMPORTANTES DE SÉCURITÉ	page 17
II.	CARACTÉRISTIQUES TECHNIQUES	page 19
III.	DÉBALLAGE ET CONTRÔLES PRÉLIMINAIRES	page 19
IV.	CHOIX DE L'EMPLACEMENT DE L'AQUARIUM	page 19
V.	INSTALLATION ET ALLUMAGE DE L'AQUARIUM	page 20
	V.a Nettoyage de la cuve	page 20
	V.b Mise en marche	page 20
	V.c Filtration	page 20
	V.d Allumage de l'aquarium	page 20
VI.	GESTION ET NETTOYAGE	page 20
VII.	PROBLÈMES ET SOLUTIONS	page 21
VIII.	COMMENT ÉLIMINER CE PRODUIT	page 21
IX.	GARANTIE	page 22
	PIÈCES DE RECHANGE ET ACCESSOIRES	page 3

I. CONSIGNES IMPORTANTES DE SÉCURITÉ

Cet appareil est destiné à être utilisé comme aquarium d'eau douce ou salée à l'intérieur des logements. Aucune autre utilisation n'est admise et le fabricant décline toute responsabilité si cette interdiction n'est pas respectée. Newa Mirabello young est conforme à la norme de sécurité EN60598-2-11 et la pompe est conforme à la norme EN60335-2-41. Cependant, une utilisation incorrecte du produit (une utilisation non conforme aux prescriptions fournies dans ce manuel) peut provoquer des dommages au produit et compromettre la sécurité de l'utilisateur.

 **ATTENTION:** le présent symbole reporté sur l'étiquette du NEWA Mirabello young indique qu'il est nécessaire de lire attentivement ce manuel d'instructions avant de mettre l'appareil en service, de l'utiliser et de procéder à son entretien.

ATTENTION: lors des opérations d'installation et d'entretien, débrancher l'aquarium et tous ses accessoires du courant électrique. Ne pas brancher l'aquarium aux prises d'alimentation s'il n'est pas entièrement rempli d'eau. Afin d'éviter tout risque d'accident, respecter scrupuleusement non seulement les consignes de sécurité les plus élémentaires mais aussi les avertissements suivants:

1) **ATTENTION:** L'appareil peut être utilisé par des enfants âgés de 8 ans au moins et par des personnes dont les capacités physiques, sensorielles ou mentales sont réduites ou qui ne possèdent pas l'expérience et les connaissances nécessaires, à condition que cette utilisation se déroule sous surveillance ou après que les personnes en question ont reçu des instructions sur l'utilisation de l'appareil en conditions de sécurité et sur les dangers liés à son utilisation. Les enfants ne doivent pas jouer avec l'appareil parce que ce n'est pas un jouet. Les opérations de nettoyage et d'entretien incombant à l'utilisateur ne doivent pas être effectuées par des enfants sans surveillance.

2) **ATTENTION:** Débrancher ou éteindre tous les appareils se trouvant dans l'aquarium ou dans le bassin avant d'installer le chauffage ou d'effectuer une opération d'entretien quelconque.

3) Le câble d'alimentation ne peut pas être réparé, ni changé. S'il est abîmé, il faut changer de pièce (pompe ou réchauffeur). Le câble d'alimentation de l'appareil d'éclairage de l'aquarium peut être changé seulement avec un câble original des pièces de rechange.

4) Lire les avertissements et respecter les symboles figurant sur les étiquettes de tous les appareils électriques et reprises dans les instructions.

5) Verser l'eau jusqu'à atteindre le niveau souhaité, en veillant à ce que le niveau maximum de l'eau NE dépasse PAS l'indicateur présent sur l'encadrement supérieur de l'aquarium (fig. 1).

6) Contrôler que le voltage imprimé sur l'étiquette du couvercle, sur la pompe et - si present - sur le chauffage, correspond à celui

du réseau d'alimentation.

7) Ne pas brancher les fiches des câbles d'alimentation avant d'avoir entièrement rempli l'aquarium d'eau.

8) Vérifier qu'aucun accessoire électrique fourni ne présente de bosses ou de signes de chutes et d'écrasements.

9) Il faudrait brancher les câbles d'alimentation dans la prise de courant de façon à ce qu'un point du câble forme un coude à un niveau inférieur par rapport à la prise de courant. Ceci évite que des gouttes d'eau ne puissent pénétrer dans la prise en suivant le câble (fig. 2).

10) Toujours débrancher les fiches lorsque l'aquarium n'est pas utilisé ainsi qu'avant d'introduire ou de retirer ses composants et avant de le nettoyer. Ne pas essayer de débrancher le boîtier d'alimentation et les fiches des appareils en tirant sur leur câble mais les prendre avec la main pour les débrancher.

11) Ne pas toucher les fiches d'alimentation avec les mains mouillées ; de même, ne pas toucher les fiches avec les mains nues si ces fiches sont mouillées.

12) Si l'aquarium se trouve à la portée des enfants, prendre des précautions particulières et vérifier plusieurs fois que l'installation est correcte et qu'il fonctionne parfaitement.

13) La température maximum de l'eau acheminée par la pompe ne doit pas dépasser 35 °C.

14) **ATTENTION** : le symbole  indique que les appareils électriques ne doivent être utilisés qu'à l'intérieur des logements.

15) L'aquarium ne doit pas fonctionner à sec.

16) Le produit est équipé de composants en verre. Le manipuler avec soin et le positionner en suivant les instructions fournies dans ce manuel et en évitant de déposer la cuve directement sur les arêtes.

17) Ne pas appuyer le produit sur des plans inclinés (fig. 10).

18) Après son installation, ne pas déplacer le produit. Le cas échéant, ne le déplacer que lorsque la cuve est entièrement vide.

19) Tous les composants font partie intégrante du produit et ne doivent pas être utilisés sur d'autres produits.

20) Ne pas utiliser le produit pour un usage alimentaire.

21) Ne pas utiliser le produit comme terrarium.

22) Ne pas utiliser le produit s'il est détérioré et/ou démonté.

23) Ne pas abîmer et/ou retirer le mastic appliqué sur les jonctions des vitres de la cuve.

24) Ne pas déposer de rochers, de pierres ou d'autres éléments de décoration lourds directement sur le fond de la cuve.

25) Ne placer aucun objet sur le produit.

26) Il est important que l'aquarium, comme tous les autres dispositifs électriques, soit protégé en amont par un interrupteur différentiel spécial (coupe-circuit) avec un courant d'intervention qui ne soit pas supérieur à 30 mA.

27) On recommande d'éteindre la lampe pendant l'entretien et de ne jamais la fixer quand elle est allumée.



CONSERVER CES INSTRUCTIONS POUR TOUTE CONSULTATION FUTURE.

II. CARACTÉRISTIQUES TECHNIQUES

Modèle	(220-240V, 50Hz)	MIR 30 YOUNG	MIR 60 YOUNG
Dimensions	Hauteur (mm)	333	377
	Largeur (mm)	427	624
	Profondeur (mm)	266	325
Poids	À sec (Kg)	6,2	10,5
Capacité	Volume (l)	30	60
Pompe	Débit (l/h)	160-300	210-440
	Puissance (W)	4,5	4,7
Éclairage	Puissance (W)	3,1	5,5
	Lumen	309	522
	Kelvin (°K)	6340°K	6122°K

III. DÉBALLAGE ET CONTRÔLES PRÉLIMINAIRES

- a. Ouvrir l'emballage ;
 - b. Extraire le produit en le manipulant avec soin ;
 - c. Appuyer l'aquarium sur une surface plate et lisse ;
 - d. Éliminer les matériaux d'emballage en respectant les réglementations en vigueur dans le pays d'élimination.
- L'aquarium NEWA Mirabello young est emballé de façon à pouvoir résister aux chocs normaux et aux pressions qui se produisent pendant le transport. Il est cependant possible que des chocs excessifs ou des manipulations incorrectes puissent endommager l'aquarium et nous conseillons donc de suivre ces avertissements afin de contrôler l'étanchéité de la cuve :
- Placer la cuve sur une surface horizontale sèche, en la déposant sur une toile en tissu ou sur des feuilles de journal.
 - Remplir la cuve d'eau et contrôler attentivement tous les côtés. Vérifier qu'il n'y a pas de pertes d'eau en passant un chiffon sec le long des bords extérieurs de jonction des vitres (fig. 3).
 - En cas de pertes d'eau, remettre l'aquarium au revendeur afin qu'il soit attentivement contrôlé ou remplacé.

ATTENTION : ne pas vider l'aquarium en le soulevant et en le retournant, il pourrait se casser ! (fig. 4).

IV. CHOIX DE L'EMPLACEMENT DE L'AQUARIUM

ATTENTION: lire attentivement et respecter scrupuleusement ces instructions.

- a. Placer l'aquarium (cuve et base) sur un support solide, en mesure de supporter le poids maximum prévu pour le produit (voir caractéristiques techniques) et muni d'un plan d'appui horizontal, lisse et propre.
- b. Vérifier que la surface du plan d'appui est parfaitement horizontale ; dans le cas contraire, le niveau de l'eau contenue dans l'aquarium serait oblique.
- c. Ne pas appuyer le produit sur des plans inclinés.
- d. Placer l'aquarium à proximité de deux prises de courant au moins en respectant les instructions de sécurité.
- e. Placer l'aquarium loin de sources de chaleur et de courants d'air froid, comme poêles, radiateurs, cheminées et fenêtres (fig. 5).
- f. Ne pas placer l'aquarium à proximité de téléviseurs, de radios ou d'autres appareils électriques craignant les éclaboussures d'eau.

ATTENTION: la lumière solaire directe, ou diffuse mais intense (pièces avec de nombreuses fenêtres), favorise la croissance hypertrophique d'algues qui nuisent au développement des plantes supérieures et compromettent l'équilibre biologique de l'aquarium. La « dose » correcte de lumière ne doit provenir que du système d'éclairage fourni avec l'aquarium.

V. INSTALLATION ET ALLUMAGE DE L'AQUARIUM

V.a NETTOYAGE DE LA CUVE

Nettoyer soigneusement l'intérieur de la cuve en utilisant un chiffon humide ou une éponge propre.

Ne pas utiliser de détergents ou des éponges entrées en contact avec des savons, solvants ou autres composés chimiques.

V.b MISE EN MARCHÉ

Ouvrir le couvercle. Faire passer les câbles d'alimentation de la pompe, de la lampe et de tout appareil de chauffage (non inclus) dans les serre-câbles spécialement prévus sur le couvercle de l'aquarium. En maintenant d'une main le couvercle de l'aquarium bien ouvert, retirer le petit couvercle de protection du passage des câbles en le tirant vers soi (fig 6). Faire sortir les fiches et les câbles d'alimentation. Repositionner le petit couvercle de protection précédemment retiré.

V.c FILTRATION

LE FILTRE EST UN SYSTÈME D'ÉPURATION À «CYCLE FERMÉ» QUI LIBÈRE COMPLÈTEMENT L'AQUARIUM DE L'OBLIGATION D'ÊTRE RELIÉ À DES SOURCES ET DES ÉVACUATIONS D'EAU (fig. 7). Le filtre est un instrument fondamental dans la gestion de l'aquarium, sans lequel il faudrait changer l'eau très fréquemment. Le filter inclus, filtre puissant et efficace, est chargé de faire circuler et de « nettoyer » l'eau, en retenant non seulement les impuretés en suspension mais aussi les substances invisibles dissoutes dérivant d'excréments animaux, de feuilles mortes et de résidus d'aliment.

V.d ALLUMAGE DE L'AQUARIUM

1. Introduire les fiches dans les prises d'alimentation en suivant attentivement les instructions de sécurité décrites au chapitre I. Par la suite, les câbles d'alimentation ne devront jamais être débranchés sauf au moment des opérations périodiques de

nettoyage et d'entretien.

2. Vérifier le fonctionnement des différents appareils :

- de l'eau doit sortir du refoulement de la pompe ;
- en agissant manuellement sur les boutons d'allumage de l'éclairage à LED, celui-ci doit s'allumer.

3. Procéder à l'introduction éventuelle des poissons selon son expérience et dans le respect des règles de « bonne pratique » concernant l'aquariophilie.

VI. GESTION ET NETTOYAGE

TOUTES LES SEMAINES:

a. Nettoyer les vitres intérieures de l'aquarium avec une brosse magnétique (non comprise dans l'emballage) pour éliminer la patine d'algues (fig. 8).

b. Nettoyer avec une éponge ou un tissu mouillé la protection du système d'éclairage au LED (fig. 9).

c. Contrôler le niveau de l'eau. Si le niveau est trop bas, le reporter au niveau souhaité en ajoutant de l'eau ayant à peu près la même température que celle de l'aquarium.

d. Contrôler la température de l'eau avec un thermomètre à immersion.

TOUS LES MOIS:

a. Remplacer le charbon du filtre en choisissant parmi ceux disponibles dans la gamme "NEWA AQUA media filter".

TOUS LES 3 MOIS:

a. Rincez la cartouche filtrante en éponge avec de l'eau prélevée de l'aquarium afin de préserver les colonies bactériennes.

b. Nettoyer le fond de l'aquarium en aspirant délicatement le sédiment qui s'y est éventuellement déposé. Nous conseillons d'utiliser le nettoyeur de sable NEWA Power Gravel Cleaner. Cette opération doit être faite très prudemment afin de ne pas déraciner les plantes et de ne pas laisser les racines découvertes.

c. Nettoyer le rotor et la roue de la pompe de toute incrustation éventuelle.

d. Au cas où les matériaux filtrants supplémentaires de l'action chimique sont installés dans le corps de dessous, il faut les changer pour de nouveaux.

VII. PROBLÈMES ET SOLUTIONS

Si l'installation a été correctement effectuée et les accessoires électriques fonctionnent régulièrement, il est peu probable qu'apparaissent des problèmes techniques. S'ils devaient cependant se produire, consulter un électricien qualifié ou s'adresser au revendeur de produits pour aquariums pour faire contrôler minutieusement l'aquarium ou pour le faire remplacer.

ANOMALIES	CAUSES	SOLUTIONS
Le couvercle de l'aquarium ne se ferme pas bien.	Le périmètre de l'aquarium n'est pas horizontal.	Agir sur une partie mobile ou de périmètre du support avec les garnitures spéciales le faisant complètement horizontal (fig. 10).
	Le couvercle de l'aquarium est mal lié avec le corps.	S'adresser à son revendeur de confiance.
Le système d'éclairage ne fonctionne pas.	Le système d'éclairage n'est pas connecté à la prise d'alimentation électrique ou les prises jack entre l'alimentation et le câble du plafonnier LED ne sont pas correctement connectées.	Brancher la fiche à la prise d'alimentation électrique.
	Coupure de courant momentanée.	-
	Le système d'éclairage ne fonctionne pas correctement.	S'adresser à son revendeur de confiance.

ANOMALIES	CAUSES	SOLUTIONS
Débit d'eau limité ou absent.	La pompe d'actionnement n'est pas branchée à la prise d'alimentation électrique.	Brancher la fiche à la prise d'alimentation électrique.
	Cartouche encrassée.	Rincer ou remplacer la cartouche.
	La pompe bloquée par de la saleté ou usure du rotor.	Procéder à l'entretien de la pompe.
	La pompe ne fonctionne pas correctement.	S'adresser à son revendeur de confiance.

VIII. COMMENT ÉLIMINER CE PRODUIT (déchets d'équipements électriques et électroniques)



DIRECTIVE DE L'UE «A PROPOS DES DECHETS DES APPAREILS ELECTRIQUES ET ELECTRONIQUES» 2012/19/EC (EN50419).
(Elle est appliquée dans les pays de l'UE et dans des pays où il y a le système du tri des déchets).

Au moment où il faut jeter l'aquarium il faut prévoir la séparation et le recyclage séparé des matériaux différents pour enlever ce qui est recyclable (plastique, verre, etc.) conformément aux normes locales en vigueur. Il faut prévoir la séparation de l'appareil de l'éclairage (le couvercle), le corps en verre et des appareils électriques. Selon la directive Européenne RAEE l'appareil de l'éclairage et les appareils électriques sont recyclables ce qui est décrit dans ce paragraphe. Avant de sectionner les composants de l'aquarium il faut débrancher tout et vider l'aquarium.

ATTENTION: Afin de libérer le couvercle avec le dispositif d'éclairage de l'aquarium en verre, il faut ouvrir le couvercle de l'aquarium et retirer les deux chevilles des charnières du couvercle. Tout en maintenant le couvercle en place, abaisser les chevilles des charnières, une à la fois, en les faisant pivoter vers le bas puis en les poussant vers la gauche jusqu'à leur extraction (fig. 11) Décrocher alors le couvercle.

Ce symbole sur le produit ou sa documentation indique qu'il ne doit pas être éliminé en fin de vie avec les autres déchets ménagers. L'élimination incontrôlée des déchets pouvant porter préjudice à l'environnement ou à la santé humaine, veuillez le séparer des autres types de déchets et le recycler de façon responsable. Vous favoriserez ainsi la réutilisation durable des ressources matérielles.

- Les particuliers sont invités à contacter le distributeur leur ayant vendu le produit ou à se renseigner auprès de leur mairie pour savoir où et comment ils peuvent se débarrasser de ce produit afin qu'il soit recyclé en respectant l'environnement. Vérifier avec le distributeur la possibilité d'acheter les déchets des appareils électriques et électroniques même sans acheter un nouvel appareil.
- Les entreprises sont invitées à contacter leurs fournisseurs et à consulter les conditions de leur contrat de vente. Ce produit ne doit pas être éliminé avec les autres déchets commerciaux.
- La projection illégale des déchets entraîne l'application des mesures administratives conformément à la loi en vigueur.

IX. GARANTIE

Le produit est garanti contre tout vice de matériau ou de fabrication pendant 24 mois à compter de la date d'achat, conformément à la Directive Européenne 1999/44 CE. Rendre le produit au revendeur chez qui il a été acheté s'il ne fonctionne pas correctement au cours des deux premières années qui suivent la date d'achat. Il sera alors remplacé sans aucun frais supplémentaire. Le produit ne sera remplacé sous garantie que: 1) S'il est rendu bien emballé pour éviter les dommages durant le transport. 2) S'il est accompagné du ticket de caisse attestant l'achat et du motif de la réclamation. Limites et conditions de la garantie: 1) Aucune couverture en cas de dommage dû à un choc. 2) Le remplacement du produit ne correspond en aucun cas à une admission de responsabilité. 3) La garantie n'est pas valable en cas d'usage impropre du produit et de dommages dus à une modification ou à de la négligence de la part de l'utilisateur.

CONSERVER CES INSTRUCTIONS.

DE Gebrauchsanweisung

Inhaltsverzeichnis

I.	WICHTIGE SICHERHEITSVORSCHRIFTEN	Seite 23
II.	TECHNISCHE DATEN	Seite 25
III.	AUSPACKEN UND KONTROLLE	Seite 25
IV.	AUFSTELLORT DES AQUARIUMS	Seite 25
V.	INSTALLATION UND EINSCHALTEN DES AQUARIUMS	Seite 26
	V.a Reinigung des Beckens	Seite 26
	V.b Inbetriebsetzung	Seite 26
	V.c Filterung	Seite 26
	V.d Einschalten Des Aquariums	Seite 26
VI.	HANDHABUNG UND REINIGUNG	Seite 26
VII.	PROBLEME UND LÖSUNGEN	Seite 27
VIII.	KORREKTE ENTSORGUNG DES PRODUKTS	Seite 27
IX.	GARANTIE	Seite 28
	ERSATZ- UND ZUBEHÖRTEILE	Seite 3

I. WICHTIGE SICHERHEITSVORSCHRIFTEN

Dieses Gerät ist zur Verwendung als Süß- oder Meerwasseraquarium vorgesehen und darf ausschließlich in Innenräumen benutzt werden. Jede andere Benutzung ist unzulässig und fällt demzufolge nicht unter die Haftung des Herstellers. Nawa Mirabello entspricht den Sicherheitsvorschriften EN60598-2-11. Die Pumpe entspricht der Norm EN60335-2-41. Das Produkt wurde den geplanten und hergestellt, um eine maximale Benutzungssicherheit während seiner gesamten Lebensdauer zu gewährleisten. Dennoch kann ein unsachgemäßer Gebrauch des Produkts (d.h. ein Gebrauch, der nicht diesen Gebrauchsanweisungen entspricht) das Produkt beschädigen und die Sicherheit des Benutzers beeinträchtigen.

 **ACHTUNG:** Dieses auf dem Produktetikett von NEWA Mirabello young befindliche Symbol zeigt an, dass es vor der Inbetriebsetzung, dem Gebrauch und der Wartung des Geräts notwendig ist, diese Gebrauchsanweisungen aufmerksam durchzulesen.

ACHTUNG: Während der Installation und der Wartung des Geräts sind die Netzstecker des Aquariums und all seiner Zubehörteile aus der Steckdose zu ziehen. Ist das Aquarium nicht vollständig mit Wasser gefüllt, darf es nicht an die Netzsteckdose angeschlossen werden. Um Unfälle zu vermeiden sind neben den allgemeinen, grundlegenden Sicherheitsvorschriften folgende Hinweise strengstens zu beachten:

1) **ACHTUNG:** Kinder ab einem Alter von mindestens 8 Jahren sowie Personen, die über reduzierte körperliche Eignung, Wahrnehmung oder geistige Fähigkeiten verfügen oder einen Mangel an Erfahrung und Wissen aufweisen, dürfen dieses Gerät nur benutzen, sofern sie von einer verantwortlichen Person beaufsichtigt werden oder in der sicheren Verwendung des Gerätes unterwiesen und über die mit seiner Verwendung zusammenhängenden Gefahren aufgeklärt wurden. Kinder dürfen nicht mit dem Gerät spielen, da es kein Spielzeug ist. Die vom Benutzer durchzuführende Reinigung und Wartung des Geräts darf nicht von unbeaufsichtigten Kindern durchgeführt werden.

2) **ACHTUNG:** vor Installations- und Instandhaltungsarbeiten müssen alle im Aquarium untergebrachten Geräte abgeschaltet werden.

3) Das Speisekabel kann weder repariert noch ausgewechselt werden. Ist es beschädigt, ist das ganze Zubehörteil (die Pumpe oder der Heizer) auszuwechseln. Ist das Speisekabel der Aquariumbeleuchtung beschädigt, so kann dieses nur von einem qualifizierten Installateur und ausschließlich mit einem Original-Ersatzkabel.

4) Die Warnhinweise genau lesen und die auf den Produktetiketten der elektrischen Geräte befindlichen und in den Gebrauchsanweisungen erläuterten Symbole beachten.

5) Gießen Sie das Wasser ein, bis der gewünschte Füllstand erreicht ist. Achten Sie darauf, dass der maximale Wasserstand NICHT

die Anzeige im oberen Rahmen des Aquariums überschreitet (Abb. 1)

.6) Überprüfen Sie, ob die Spannung, die auf dem Etikett in der Pumpenabdeckung und, falls vorhanden, in der Heizvorrichtung aufgedruckt ist, der Spannung des Stromnetzes entspricht.

7) Die Stecker der Speisekabel erst in die Netzsteckdose stecken, wenn das Aquarium vollständig mit Wasser gefüllt ist.

8) Sicherstellen, dass die in der Packung enthaltenen elektrischen Zubehörteile keine Dellen oder andere auf Stürze oder Quetschungen zurückzuführende Schäden aufweisen.

9) Die Speisekabel sollten so mit dem Netzstecker verbunden werden, dass die Kabel an einer Stelle eine nach unten gehende Schlaufe bilden. Auf diese Weise können eventuelle Wassertropfen, die am Kabel entlang laufen, nicht in den Netzstecker gelangen (Abb. 2).

10) Die Stecker immer aus der Steckdose ziehen, wenn das Aquarium nicht benutzt wird sowie vor dem An- oder Abmontieren seiner Bestandteile oder vor seiner Reinigung. Das Netzgerät und die Stecker der anderen Geräte dürfen auf keinen Fall durch Ziehen am Kabel aus der Steckdose gezogen werden, sondern sind immer direkt in die Hand zu nehmen.

11) Die Netzstecker dürfen auf keinen Fall mit nassen Händen berührt werden. Sollten die Stecker selbst nass sein, dürfen sie nicht mit nackten Händen angefasst werden.

12) Wird das Aquarium in der Reichweite von Kindern aufgestellt, sind besondere Sicherheitsvorkehrungen zu treffen und die korrekte Installation und Betriebsweise mehrmals zu überprüfen.

13) Die Höchsttemperatur des von der Pumpe beförderten Wassers darf nicht mehr als 35°C betragen.

14) **ACHTUNG:** das Symbol  bedeutet, dass die elektrischen Geräte nur in Innenräumen verwendet werden dürfen.

15) Das Aquarium darf nicht im Trockenbetrieb betrieben werden.

16) Das Produkt hat Bestandteile aus Glas. Sorgfältig handhaben und diesen Gebrauchsanweisungen entsprechend aufstellen. Das Becken nicht direkt auf Ecken und Kanten stellen.

17) Das Produkt nicht auf schiefe Ebenen stellen (Abb. 10).

18) Das Produkt nach der Installation nicht mehr verstellen. Falls notwendig, das Produkt nur mit vollständig geleertem Becken verstellen.

19) Jedes Produktteil ist ein fester Bestandteil dieses Produkts und darf nicht an anderen Produkten verwendet werden.

20) Das Produkt darf nicht zu Nahrungszwecken verwendet werden.

21) Das Produkt darf nicht als Terrarium verwendet werden.

22) Ist das Produkt beschädigt und/oder unmontiert, darf es nicht benutzt werden.

23) Den an den Fugen der Beckenscheiben angebrachten Dichtstoff auf keinen Fall beschädigen und/oder entfernen.

24) Keine Gesteinsbrocken, Steine oder andere schwere Zierelemente direkt auf den Boden des Aquariumbeckens stellen.

25) Keine Gegenstände auf das Produkt legen.

26) Das Aquarium ist, wie alle anderen elektrischen Geräte, durch einen speziellen Differentialschalter (Sicherheitsschalter) mit einem Auslösestrom $I_{dn} < 30\text{mA}$ zu schützen.

26) Gebrauchen Sie nur den Speisungsblock, der zum Lieferungssatz gehört, oder Originalsatzteile. Andere Speisungsblöcke können das korrekte Funktionieren nicht gewährleisten.

27) Es ist ratsam, die Lampe während der Wartung auszuschalten und niemals anzuschauen, wenn sie eingeschaltet ist.



DIESE GEBRAUCHSANWEISUNGEN SIND ZUM WEITEREN NACHSCHLAGEN UNBEDINGT AUFZUBEWAHREN.

II. TECHNISCHE DATEN

Modell (220-240V, 50Hz)		MIR 30 YOUNG	MIR 60 YOUNG
Ausmaße	Höhe (mm)	333	377
	Breite (mm)	427	624
	Tiefe (mm)	266	325
Gewicht	Trocken (Kg)	6,2	10,5
Fassungsvermögen	Volumen (l)	30	60
Pumpe	Pumpleistung (l/h)	160-300	210-440
	Leistung (W)	4,5	4,7
Beleuchtung	Leistung (W)	3,1	5,5
	Lumen	309	522
	Kelvin (K)	6340	6122

III. AUSPACKEN UND KONTROLLE

- a. Die Verpackung öffnen.
- b. Das Produkt sorgfältig herausnehmen.
- c. Das Aquarium auf eine glatte ebene Oberfläche stellen.
- d. Das Verpackungsmaterial im Sinne der im Benutzerland geltenden Vorschriften entsorgen.

Das NEWA Mirabello Aquarium wurde so verpackt, dass es normale Stöße und Quetschungen während des Transports aushalten kann. Es kann jedoch vorkommen, dass übermäßige Stöße oder falsche Handhabungen das Aquarium beschädigen. Deshalb empfehlen wir, folgende Anweisungen zur Dichtigkeitskontrolle zu befolgen:

- Das Becken auf eine trockene waagrechte Fläche stellen, ein Tuch oder Zeitungsblätter darunter legen.
- Das Becken mit Wasser füllen und jede Seite sorgfältig überprüfen. Mit einem trockenen Tuch an den Außenrändern der Scheibenfugen entlang wischen, um sicherzustellen, dass kein Wasser herauskommt (Abb. 3).
- Treten Wasserverluste auf, ist das Aquarium dem Händler zurückzuerstatten, damit dieser es sorgfältig überprüfen oder austauschen kann.

ACHTUNG: Das Aquarium zum Entleeren nicht hochheben und auskippen, es könnte kaputtgehen! (Abb. 4).

IV. AUFSTELLORT DES AQUARIUMS

ACHTUNG: Diese Anweisungen sind aufmerksam zu lesen und strengstens zu befolgen.

- a. Das Aquarium (Becken und Sockel) auf eine feste Unterlage stellen, die das für das jeweilige Produkt vorgesehene Höchstgewicht (siehe Absatz "Technische Daten") tragen kann und über eine flache, glatte und saubere Auflagefläche verfügt.
- b. Sicherstellen, dass die Oberfläche der Auflagefläche perfekt waagrecht ist, andernfalls steht der Wasserspiegel im Aquarium schräg.
- c. Das Produkt nicht auf schiefe Ebenen stellen.
- d. Das Aquarium in die Nähe von mindestens zwei oder mehreren Steckdosen stellen. Dabei die Sicherheitshinweise beachten.
- e. Das Aquarium nicht in die Nähe von Wärmequellen oder kalten Luftzügen, wie etwa Heizöfen, Heizkörpern, Kaminen und Fenstern stellen (Abb. 5).
- f. Das Aquarium nicht neben Fernsehern, Radios oder anderen elektrischen Geräten, die nicht mit Wasser bespritzt werden dürfen, aufstellen.

ACHTUNG: Direktes oder auch diffuses aber intensives Sonnenlicht (Räume mit vielen Fenstern) fördert das übermäßige Wachstum von Algen, welche die Entwicklung der Pflanzen an der Wasseroberfläche beeinträchtigen und das biologische Gleichgewicht des Aquariums stören. Die korrekte "Lichtdosis" sollte ausschließlich von der zum Aquarium gehörenden Beleuchtungsanlage kommen.

V. INSTALLATION UND EINSCHALTEN DES AQUARIUMS

V.a REINIGUNG DES BECKENS

Das Becken innen sorgfältig mit einem feuchten Tuch oder einem sauberen Schwamm reinigen.

Keine Reinigungsmittel und keine mit Seifen, Lösungsmitteln oder anderen chemischen Mitteln in Kontakt gekommenen Schwämme verwenden.

V.b INBETRIEBSETZUNG

Die Abdeckung öffnen. Führen Sie die Stromversorgungskabel der Pumpe, der Lampe und eines eventuellen Heizers (nicht im Lieferumfang enthalten) durch die speziellen Kabelklemmen der Aquarium-Abdeckung. Den Aquariumdeckel mit einer Hand geöffnet halten und die Schutzabdeckung vom Kabelkanal entfernen, indem Sie sie in Ihre Richtung ziehen (Abb.6). Die Stecker und die Netzkabel herausziehen. Nun die zuvor entfernte Schutzabdeckung wieder anbringen.

V.c FILTERUNG

EIN FILTER IST EIN GESCHLOSSENES REINIGUNGSSYSTEM, DANK WELCHEM DAS AQUARIUM KEINES ANSCHLUSSES AN WASSER- UND ABWASSERLEITUNGEN BEDARF (Abb. 7). Ein Filter ist ein wesentliches Instrument zur Betreibung eines Aquariums, ohne ihn wären häufige Wasserwechsel notwendig. Der leistungsstarke und effiziente Filter bewegt und "reinholt" das Wasser, indem er sowohl die suspendierten Schmutzteilchen als auch die unsichtbaren, im Wasser aufgelösten Stoffe zurückhält, die aus den Ausscheidungen der Tiere, toten Blättern und Futterresten entstehen. Es gibt im Wesentlichen 3 verschiedene Filterwirkungen:

eine MECHANISCHE, eine BIOLOGISCHE und eine CHEMISCHE Filterwirkung.

V.d EINSCHALTEN DES AQUARIUMS

1. Die Stecker in die Netzsteckdose stecken. Dabei die in Kapitel I beschriebenen Sicherheitsvorschriften genauestens befolgen. Ab diesem Moment dürfen die Speisekabel ausschließlich für die periodisch anfallenden Reinigungs- und Wartungsarbeiten aus der Steckdose gezogen werden.
2. Den korrekten Betrieb der verschiedenen Geräte überprüfen:
 - Aus dem Auslassstutzen der Pumpe muss Wasser austreten.
 - Bei manueller Betätigung der ON-/OFF-Tasten der Leuchten, leuchten diese auf.
3. Nach eigener Erfahrung und unter Einhaltung der bewährten Vorgehensweisen der Aquaristik Fische ins Aquarium einlassen. Die Wassertemperatur sollte regelmäßig überprüft werden da es eine gewisse Abweichung geben kann.

VI. HANDHABUNG UND REINIGUNG

JEDE WOCH:

- a. Die Innenseiten der Aquariumscheiben mit einer (nicht in der Packung enthaltenen) Magnetbürste reinigen, um den Algenbelag zu entfernen (Abb. 8).
- b. Reinigen Sie den Schutz des LED-Beleuchtungssystems mit einem Schwamm oder einem feuchten Tuch (Abb. 9).
- c. Den Wasserstand überprüfen. Ist dieser zu niedrig, Wasser nachfüllen, bis der gewünschte Stand erreicht ist. Das nachgefüllte Wasser sollte dieselbe Temperatur wie das Aquariumwasser haben.
- d. Die Wassertemperatur mit einem eigens dafür vorgesehenen Tauchthermometer überprüfen.

JEDEN MONAT: a. Ersetzen Sie die Aktivkohle des Filters mit einem Produkt aus dem Sortiment NEWA AQUA Media Filter.

ALLE 3 MONATE: a. Spülen Sie die Schwammfilterpatrone des filter mit Wasser aus dem Aquarium, um die Bakterienkolonien zu erhalten. b. Den Boden des Aquariums reinigen und eventuelle Ablagerungen sanft absaugen. Man empfiehlt, dazu den Schmutzsauger NEWA Power Gravel Cleaner zu verwenden. Dieser Vorgang muss sehr vorsichtig durchgeführt werden, damit die Pflanzen nicht entwurzelt und die Wurzeln nicht freigelegt werden. c. Den Rotor und das Laufrad der Pumpe von eventuellen Kalkverkrustungen befreien.

VII. PROBLEME UND LÖSUNGEN

Wird die Installation korrekt durchgeführt und funktionieren alle elektrischen Geräte richtig, wird es kaum zu technischen Problemen kommen. Sollten diese jedoch auftreten, sind ein qualifizierter Installateur von elektrischen Geräten bzw. ein Aquarienhändler hinzuzuziehen, damit das Aquarium einer akkuraten Kontrolle unterzogen oder ausgewechselt werden kann.

PROBLEME	URSACHEN	LÖSUNGEN
Der Aquariumdeckel schließt nicht richtig.	Die Fläche, auf dem das Aquarium steht, ist nicht perfekt horizontal.	Unter das Möbelstück oder die Fläche, auf dem das Aquarium steht, geeignete Unterlegstücke legen, damit sie perfekt horizontal wird (Abb. 10).
	Der Deckel das Aquariums ist nicht richtig mit dem Becken verbunden.	Neem contact op met uw plaatselijke dealer.
Die Beleuchtungsanlage funktionieren nicht	Das Beleuchtungssystem ist nicht an die Stromversorgung angeschlossen oder die Stecker zwischen der Stromversorgung und dem Kabel der LED-Beleuchtung sind nicht korrekt angeschlossen.	Den Stecker in die Netzsteckdose stecken.
	Fehler bei der Programmierung des Timers	Timer neu programmieren.
	Momentaner Stromausfall	-
	Die Beleuchtungsanlage funktioniert nicht richtig	Einen Händler Ihres Vertrauens hinzuziehen.

PROBLEME	URSACHEN	LÖSUNGEN
Wasserfördermenge unzureichend oder nicht vorhanden	Die Bewegungspumpe ist nicht an der Netzsteckdose angeschlossen.	Den Stecker in die Netzsteckdose stecken
	Verstopfte Patrone	Den Filtereinsatz ausspülen oder auswechseln
	Die Pumpe ist durch Verschmutzung oder Rotorverschleiß blockiert	An der Pumpe die notwendigen Wartungsarbeiten vornehmen.
	Die Pumpe funktioniert nicht richtig	Einen Händler Ihres Vertrauens hinzuziehen

VIII. KORREKTE ENTSORGUNG DIESES PRODUKTS (ELEKTROMÜLL)



EU-RICHTLINIE 2012/19/UE - EN50419

(Sie gilt in der Europäischen Union und den Ländern, in denen das System der getrennten Abfallsammlung).

Soll das Aquarium aufgelöst werden, sind die verschiedenen Materialien gemäß den im jeweiligen Benutzerland geltenden Vorschriften zu trennen und getrennt zu entsorgen, damit die wieder verwertbaren Materiale (Kunststoff, Glas usw.) wiedergewonnen und die elektrischen Bestandteile in aller Sicherheit entsorgt werden können. Die Beleuchtungsanlage (Deckel) ist sorgfältig vom Glasbecken und den elektrischen Zubehöerteilen zu trennen. Das Beleuchtungssystem und die elektrischen Geräte sind diesem Abschnitt definiert. Bevor die Bestandteile des Aquariums voneinander getrennt werden, alle Speisekabel aus der Steckdose ziehen und das Aquarium komplett entleeren.

ACHTUNG: Um den Deckel mit der Beleuchtungseinheit von der Glaswanne zu lösen, müssen der Deckel des Aquariums geöffnet und beide Stifte der Deckelscharniere herausgezogen werden. Den Deckel halten, die Stifte nacheinander absenken, indem Sie sie nach unten drehen und dann nach links komplett herausziehen (Abb. 11). Dann den Deckel aushaken.

Die Kennzeichnung auf dem Produkt bzw. auf der dazugehörigen Literatur gibt an, dass es nach seiner Lebensdauer nicht zusammen mit dem normalen Haushaltsmüll entsorgt werden darf. Entsorgen Sie dieses Gerät bitte getrennt von anderen Abfällen, um der Umwelt bzw. der menschlichen Gesundheit nicht durch unkontrollierte Müllbeseitigung zu schaden. Recyceln Sie das Gerät, um die nachhaltige Wiederverwertung von stofflichen Ressourcen zu fördern.

- Private Nutzer sollten den Händler, bei dem das Produkt gekauft wurde, oder die zuständigen Behörden kontaktieren, um in Erfahrung zu bringen, wie sie das Gerät auf umweltfreundliche Weise recyceln können. Beim Händler nachfragen, ob die Möglichkeit besteht, den RAEE-Schrott auch ohne Kauf eines neuen Geräts kostenlos zu entsorgen. Das hängt meist von der Größe des Geschäftes ab.

- Gewerbliche Nutzer sollten sich an Ihren Lieferanten wenden und die Bedingungen des Verkaufsvertrags konsultieren. Dieses Produkt darf nicht zusammen mit anderem Gewerbemüll entsorgt werden.

- Illegale Entsorgung vom Betreiber führt zur Anwendung der Verwaltungsstrafen gemäß dem geltenden Gesetz.

X. GARANTIE

Für das Produkt wird gemäß der EU-Richtlinie 1999/44 CE auf Material- und Herstellungsfehler eine 24-monatige Garantie ab Kaufdatum übernommen. Sollte das Produkt während der ersten zwei Jahre ab Kaufdatum nicht einwandfrei funktionieren, so ist es an den Händler, bei dem es gekauft wurde zurück zu geben. Das Produkt wird ohne zusätzliche Kosten ersetzt. Für die Dauer der Garantie wird das Produkt in folgenden Fällen ersetzt: 1) Das Produkt wird sorgfältig verpackt und vor Transportschäden geschützt zurückgegeben. 2) Dem Produkt liegen Kaufbescheinigung sowie eine ausführliche Begründung der Reklamation bei. Die Garantie unterliegt den folgenden Einschränkungen und Bedingungen: 1) Ein Deckung besteht nicht im Falle von vorsätzlichem Bruch. 2) Das Ersetzen des Produktes bedeutet keinesfalls eine Haftungsübernahme. 3) Die Garantie hat keinerlei Gültigkeit im Falle eines unsachgemäßen Gebrauchs des Produktes. Für Schäden infolge Änderungen am Produkt oder Nachlässigkeit durch den Käufer wird keinerlei Haftung übernommen.

DIESE GEBRAUCHSANWEISUNGEN UNBEDINGT AUFBEWAHREN.

NL Gebruiksaanwijzing

Inhoudsopgave

I.	BELANGRIJKE VOORSCHRIFTEN VOOR DE VEILIGHEID	pag. 29
II.	TECHNISCHE GEGEVENS	pag. 30
III.	UITPAKKEN EN VOORAFGAANDE CONTROLES	pag. 31
IV.	WAAR HET AQUARIUM TE PLAATSEN	pag. 31
V.	INSTALLATIE EN AANZETTEN VAN HET AQUARIUM	pag. 31
	V.a Aquariumbak schoonmaken	pag. 31
	V.b Aanvangswerkzaamheden	pag. 31
	V.c Filtering	pag. 31
	V.d Het aquarium aanzetten	pag. 31
VI.	BIJHOUDEN EN REINIGEN	pag. 32
VII.	PROBLEMEN EN OPLOSSINGEN	pag. 33
VIII.	CORRECTE VERWIJDERING VAN DIT PRODUCT	pag. 33
IX.	GARANTIA	pag. 33
	RESERVEONDERDELEN EN ACCESSOIRES	pag. 3

I. BELANGRIJKE VOORSCHRIFTEN VOOR DE VEILIGHEID

Dit product is bestemd voor binnenshuis gebruik als zee- of zoetwateraquarium. Ieder ander gebruik is niet toegestaan en valt derhalve niet onder de aansprakelijkheid van de fabrikant. Nawa Mirabello young is in overeenstemming met de veiligheidsnorm EN60598-2-11 terwijl de pomp in overeenstemming is met de norm EN60335-2-41. Het product is ontworpen en vervaardigd in overeenstemming ter garantie van een veilig gebruik gedurende de hele levensduur. Een onjuist gebruik van het product (gebruik dat niet in overeenstemming is met de voorschriften in deze gebruiksaanwijzing) kan evenwel schade aan het product aanrichten en de veiligheid van de gebruiker in gevaar brengen.

 **LET OP:** Dit symbool op het plaatje van de NEWA Mirabello young geeft aan dat u de gebruiksaanwijzing aandachtig door moet lezen voor het apparaat in werking te stellen, te gebruiken en er onderhoud aan te verrichten.

LET OP: Tijdens de installatie en het onderhoud, het aquarium en al zijn accessoires van de elektrische stroom losschakelen. Het aquarium niet op de stopcontacten aansluiten als het niet helemaal vol water staat.

Teneinde alle mogelijke ongelukken te vermijden, niet alleen de meest elementaire veiligheidsvoorschriften naleven, maar ook de volgende waarschuwingen:

1) **OPGELET:** Het apparaat mag gebruikt worden door kinderen vanaf 8 jaar en door personen met fysieke, mentale of sensorische handicap of zonder ervaring of de nodige kennis, mits onder toezicht of nadat deze personen instructies gekregen hebben met betrekking tot een veilig gebruik van het apparaat en de ermee verbonden gevaren begrepen hebben. Kinderen mogen niet met het apparaat spelen daar het geen speelgoed is. De reiniging en het onderhoud die door de gebruiker moeten worden verricht, mogen niet door kinderen zonder toezicht gedaan worden.

2) **OPGELET:** Schakel alle apparaten in het aquarium los van de stroom of zet ze uit voor installatie- of onderhoudswerkzaamheden verrichten.

3) Het netsnoer kan niet worden gerepareerd of vervangen. Als deze beschadigd, vervang het werkstuk (pomp of verwarming). Als het netsnoer van het aquarium verlichting is onderworpen aan schade, het kan alleen worden vervangen door een gekwalificeerde technicus met behulp van originele onderdelen.

4) De waarschuwingen lezen en de symbolen op de plaatjes van alle elektrische apparaten en in de gebruiksaanwijzing in acht nemen.

5) Giet water bij tot aan het gewenste niveau, en zorg ervoor dat het maximale niveau van het water NIET de indicator in de bovenste lijst van het aquarium overschrijdt (afb. 1).

- 6) Controleer of de spanning op het label aan de binnenkant van het deksel van de pomp en, indien aanwezig, van het verwarmingselement met de netspanning overeenstemt.
- 7) Steek de stekkers van de stroomkabels niet in het stopcontact voor het aquarium helemaal met water gevuld te hebben.
- 8) Controleren of de bijgesloten elektrische accessoires niet gedeukt zijn en niet gevallen of platgedrukt zijn.
- 9) De voedingskabels moeten zodanig in het stopcontact gestoken worden dat een stuk van de kabel een lus vormt die lager gelegen is dan het stopcontact. Hierdoor wordt er vermeden dat er waterdruppels langs de kabel het stopcontact binnenlopen (figuur. 2).
- 10) Trek altijd de stekkers uit het stopcontact als het aquarium niet gebruikt wordt, voor componenten aan te brengen of te verwijderen en voor het aquarium schoon te maken. Probeer de stekkers van de apparaten niet los maken door aan de kabel te trekken, maar neem ze met de hand om ze los te halen.
- 11) De stekkers niet met natte handen aanraken en de stekkers niet met blote handen aanraken als ze nat zijn.
- 12) Als het aquarium binnen bereik van kinderen staat, bijzondere voorzorgsmaatregelen treffen en meerdere malen controleren of het goed geïnstalleerd is en goed werkt.
- 13) De maximumtemperatuur van het door de pomp circulerende water mag de 35°C niet overschrijden.
- 15) Het aquarium mag niet droog werken.
- 16) Het product bevat glazen onderdelen. Voorzichtig behandelen en plaatsen volgens de instructies in deze handleiding. Het aquarium niet op de hoeken neerzetten.
- 17) Het product niet op een schuin oppervlak zetten (figuur. 10).
- 18) Het product na de installatie niet verplaatsen. Indien nodig, het aquarium alleen verplaatsen als het helemaal leeg is.
- 19) Ieder onderdeel hoort bij het product en mag niet op andere producten gebruikt worden.
- 20) Het product niet voor levensmiddelen gebruiken.
- 21) Het product niet als terrarium gebruiken.
- 22) Het product niet gebruiken als het beschadigd of uit elkaar gehaald is.
- 23) De kit van het glas van het aquarium niet beschadigen en/of verwijderen.
- 24) Geen rotsen, stenen of andere zware siervoorwerpen direct op de bodem van het aquarium leggen.
- 25) Geen voorwerpen op het product zetten.
- 26) Het is belangrijk een speciale aardlekschakelaar met uitschakelstroom I_{dn} < 30 mA voor het aquarium te installeren ter beveiliging, net als bij alle andere elektrische apparaten.
- 27) We adviseren om de lamp tijdens het onderhoud uit te schakelen en nooit direct naar de lamp te kijken als deze brandt.

DEZE GEBRUIKSAANWIJZING BEWAREN OM HEM LATER TE KUNNEN RAADPLEGEN.



II. TECHNISCHE GEGEVENS

Model (220-240V, 50Hz)		MIR 30 YOUNG	MIR 60 YOUNG
Afmetingen	Hoogte (mm)	333	377
	Breedte (mm)	427	624
	Diepte (mm)	266	325
Gewicht	Droog (Kg)	6,2	10,5
Inhoud	Volume (l)	30	60
Pomp	Debiet (l/h)	160-300	210-440
	Vermogen (W)	4,5	4,7
Verlichting	Vermogen (W)	3,1	5,5
	Lumen	309	522
	Kelvin (K)	6340	6122

III. UITPAKKEN EN VOORAFGAANDE CONTROLES

- a. De verpakking openen;
- b. Het product voorzichtig eruit halen;
- c. Het aquarium op een vlak en glad oppervlak zetten;

d. Voer het verpakkingsmateriaal af in overeenstemming met de geldende normen in uw land.

Het NEWA Mirabello young aquarium is zodanig verpakt dat het bestendig is tegen normale stoten en belastingen die zich tijdens het transport kunnen voordoen. Het kan evenwel gebeuren dat te hevige stoten of het verkeerd behandelen van het aquarium schade aanricht en daarom raden wij aan deze waarschuwingen op te volgen om de afdichting van de aquariumbak te controleren:

- Zet het aquarium op een droog en horizontaal vlak, op een doek of krantenpapier.
- Vul de bak met water en controleer opletend alle kanten. Ga met een droge doek over de buitenste randen van de glasverbindingen om te controleren of het aquarium niet lekt (figuur. 3).
- Als het aquarium lekt, het terugbrengen naar de verkoper om het nauwkeurig te laten controleren of te laten vervangen.

LET OP: Het aquarium niet legen door het op te tillen en leeg te gieten, zo zou het kapot kunnen gaan! (figuur. 4).

IV. WAAR HET AQUARIUM TE PLAATSEN

LET OP: deze aanwijzingen aandachtig doorlezen en in acht nemen.

- a. Het aquarium (bak en basis) op een stevige ondergrond zetten geschikt voor het maximale gewicht dat voor het product verwacht wordt (zie technische gegevens) met een waterpas, glad en schoon vlak.
- b. Controleren of het oppervlak van het steunvlak perfect horizontaal is, anders staat het waterniveau in het aquarium scheef.
- c. Het product niet op een schuin oppervlak zetten.
- d. Het aquarium in de buurt van minstens twee stopcontacten plaatsen volgens de veiligheidsvoorschriften.
- e. Het aquarium niet in de buurt van warmtebronnen en koude luchtstromen plaatsen, zoals kachels, centrale verwarmingselementen, open haard en ramen (figuur. 5).
- f. Het aquarium niet in de buurt van televisies, radio's of andere elektrische apparaten plaatsen die niet tegen waterspatters kunnen.

LET OP: direct of indirect maar intens zonlicht (omgeving met veel ramen), begunstigt de hypertrofe algengroei waardoor de ontwikkeling van hogere planten nadelig beïnvloed wordt en het biologische evenwicht van het aquarium benadeeld wordt. De correcte "dosis" licht moet uitsluitend van de bij het aquarium geleverde verlichting afkomen.

V. INSTALLATIE EN AANZETTEN VAN HET AQUARIUM

V.a AQUARIUMBAK SCHOONMAKEN

De binnenkant van de aquariumbak zorgvuldig schoonmaken met een vochtige doek of een schone spons. Geen schoonmaakmiddelen gebruiken of sponzen die in aanraking zijn gekomen met zeep, oplosmiddelen of andere chemische middelen.

V.b AANVANGSWERKZAAMHEDEN

Open de deksel. Leg de stroomkabels van de pomp, van de lamp en van de eventuele verwarming (niet inbegrepen) in de daarvoor bestemde kabelklemmen op het deksel van het aquarium. Houd daarbij de afdekplaat stevig met één hand op het geopende aquarium, verwijder het beschermingsplaatje van de kabelgoot door het naar u toe te trekken (afb. 6). Plaats de voedingskabels in de kabelbevestigingen op de afdekplaat van het aquarium. Breng het eerder verwijderde beschermingsplaatje weer op zijn plaats.

V.c FILTERING

HET FILTER IS EEN ZUIVERINGSSYSTEEM MET "GESLOTEN KRING" WAARDOOR HET AQUARIUM VOLLEDIG ONAFHANKELIJK IS VAN WATERTOEOVEREN EN -AFVOEREN (fig. 10). Het filter is van fundamenteel belang voor het aquarium, zonder filter zou het water heel vaak vervangen moeten worden. Het krachtige en doeltreffende filter laat het water circuleren en "reinigt" het. Het houdt zowel de onzuiverheden in suspensie als de onzichtbare opgeloste stoffen tegen afkomstig van de excrementen van de dieren, van dood blad en van voedselresten.

V.d HET AQUARIUM AANZETTEN

1. Steek de stekkers in de stopcontacten en volg daarbij nauwkeurig de veiligheidsvoorschriften beschreven in hoofdstuk I. Vanaf dit moment mogen de stroomkabels nooit losgeschakeld worden, behalve voor de periodieke schoonmaak- en onderhoudswerkzaamheden.

2. De werking van de verschillende apparaten controleren:

- Uit de uitlaat van de pomp moet water stromen;

• Door met de hand op de knoppen van te drukken moeten deze gaan branden.

3. Eventueel de vissen in het aquarium doen volgens uw eigen ervaring en in overeenstemming met de regels van de “goede praktijk” met betrekking tot de aquariologie.

VI. BIJHOUDEN EN REINIGEN

WEKELIJKS:

a. Maak de binnenkant van het glas van het aquarium schoon met een magnetische borstel (niet in de verpakking bijgesloten) om het laagje algen te verwijderen (figuur. 8).

b. Maak de beveiliging van LED-verlichting met een spons of een vochtige doek schoon (figuur. 9).

c. Het waterniveau controleren. Als het te laag is, het weer op het gewenste niveau brengen met water met ongeveer dezelfde temperatuur als die in het aquarium.

d. De temperatuur van het water controleren met een speciale waterthermometer.

MAANDELIJKS:

a. Vervang de koolstof van het filter en kies één van de filters die beschikbaar zijn in het NEWA AQUA media filter-assortiment.

OM DE 3 MAANDEN:

a. Spoel de sponsachtige filterpatroon van het filter met water uit het aquarium zodat de bacteriekolonies behouden blijven.

b. De bodem van het aquarium schoonmaken door de eventueel erop afgezette sedimenten op te zuigen. Wij raden aan de NEWA Power Gravel Cleaner afvalzuiger te gebruiken. Dit moet wel erg voorzichtig gedaan worden om de planten niet te ontwortelen en de wortels niet bloot te leggen.

c. Vuilafzettingen van de rotor en de waaier van de pomp verwijderen.

d. Als de onderste pomphuis extra chemische filter materialen bevat, te vervangen door nieuwe filter degenen.

VII. PROBLEMEN EN OPLOSSINGEN

Als de installatie correct is uitgevoerd en de elektrische accessoires goed werken, kunnen er haast geen technische problemen optreden. Indien dit wel het geval is, een electricien raadplegen of uw verkoper van de aquariumproducten voor een nauwkeurige controle of om het aquarium te vervangen.

AFWIJINGEN	OORZAKEN	OPLOSSINGEN
Het deksel van het aquarium sluit niet goed	De omtrek van de drager niet horizontaal.	Toepassing specifiek blokken op een beweegbaar deel of langs de omtrek van de drager, waardoor het uiteindelijk volledig horizontaal (figuur 10).
	De aquariumkap is slecht verbonden met de behuizing.	Wend u tot uw verkoper
Verlichting defect	Het verlichtingssysteem is niet aangesloten op het stopcontact of de stekkers tussen de voeding en de kabel van de LED plafondlamp zijn niet correct aangesloten.	Steek de stekker in het stopcontact
	Tijdelijke black out	---
	Verlichting werkt niet goed	Wend u tot uw verkoper

AFWIJINGEN	OORZAKEN	OPLOSSINGEN
Waterstroming beperkt of afwezig	De pomp is niet op het stopcontact aangesloten	Steek de stekker in het stopcontact
	Patroon verstopt	De patroon schoon spoelen of vervangen
	De pomp is geblokkeerd door vuil of slijtage van de rotor	De pomp reinigen.
	De pomp werkt niet goed	Wend u tot uw verkoper

VIII. CORRECTE VERWIJDERING VAN DIT PRODUCT (ELEKTRISCHE & ELEKTRONISCHE AFVALAPPARATUUR)



2012/19/UE (EN50419)

(Van toepassing in de Europese Unie en de landen waar het systeem van gescheiden inzameling van afval).

Gooi deze apparatuur (plastic, glas, etc.) gescheiden van ander afval volgens de plaatselijke wetgeving. De glazen afdekking van de zaak en elektrische apparaten moeten gescheiden worden afgevoerd. Volgens de richtlijn betreffende de 'RAEE', elektrische en elektronische apparatuur recyclebaar moeten zijn, zoals beschreven in deze paragraaf. Koppel het apparaat van het elektrische netwerk voordat het verwijderen van onderdelen uit het aquarium. Zorg ervoor dat deze leeg is. Het deksel van het aquarium met het verlichtende deel moet als AEEA worden afgevoerd.

OPGELET: Voor het losmaken van de afdekplaat met het verlichtingstoestel van het aquarium moet de afdekplaat worden geopend en beide scharnierpennen van de afdekplaat worden verwijderd. Terwijl u de afdekplaat vasthoudt, verlaagt u de pennen, één voor één, door ze naar beneden te laten draaien en vervolgens door ze naar links te duwen totdat ze uitkomen (afb. 11). Koppel vervolgens de afdekplaat los.

Dit merkteken op het product of het bijbehorende informatiemateriaal duidt erop dat het niet met ander huishoudelijk afval verwijderd moet worden aan het einde van zijn gebruiksduur. Om mogelijke schade aan het milieu of de menselijke gezondheid door ongecontroleerde afvalverwijdering te voorkomen, moet u dit product van andere soorten afval scheiden en op een verantwoorde manier recyclen, zodat het duurzame hergebruik van materiaalbronnen wordt bevordert.

- Huishoudelijke gebruikers moeten contact opnemen met de winkel waar ze dit product hebben gekocht of met de gemeente waar ze wonen om te vernemen waar en hoe ze dit product milieuvriendelijk kunnen laten recyclen. Controleer of er een mogelijkheid van aankoop van de elektrische en elektronische apparatuur afval, onder de voorwaarde van het niet de aankoop van een nieuw apparaat, samen met de distributeur goed voor de handel in volume van de distributeur.
- Zakelijke gebruikers moeten contact opnemen met hun leverancier en de algemene voorwaarden van de koopovereenkomsten nalezen.
- Illegaal afval uitstoot gebruiker houdt de toepassing van bestuurlijke maatregelen in overeenstemming met de toepasselijke wetgeving.

IX. GARANTIA

Op het product wordt, volgens de Europese Richtlijn 1999/44 CE, een garantie verleend van 24 maanden vanaf de aankoopdatum, voor materiaal- en fabrieksfouten. Als het product binnen twee jaar vanaf de aankoopdatum niet goed mocht werken, breng het dan terug naar de verkoper waar u het gekocht heeft. Het product wordt dan zonder enige extra kosten vervangen. Binnen de garantieperiode wordt het product vervangen als: 1) Het product goed verpakt teruggebracht wordt, beschermd tegen transportschade. 2) Het aankoopbewijs en gedetailleerde redenen van de klachten meegezonden worden. De garantie is onderhevig aan de volgende beperkingen en voorwaarden: 1) De garantie vervalt als het apparaat door vallen/stoten beschadigd is. 2) De vervanging van het product betekent niet dat de aansprakelijkheid toegegeven wordt. 3) De garantie geldt niet in geval van een oneigenlijk gebruik van het product en dekt geen schade veroorzaakt door schendingen of nalatigheid van de koper.

DEZE GEBRUIKSAANWIJZING BEWAREN.

ES Instrucciones de uso

Índice

I.	NORMAS IMPORTANTES PARA LA SEGURIDAD	pág. 34
II.	DATOS TÉCNICOS	pág. 35
III.	DESEMBALAJE Y CONTROLES PRELIMINARES	pág. 36
IV.	DÓNDE COLOCAR EL ACUARIO	pág. 36
V.	INSTALACIÓN Y ENCENDIDO DEL ACUARIO	pág. 36
	V. a Limpieza del recipiente	pág. 36
	V. b Puesta en funcion	pág. 36
	V. c Filtración	pág. 36
	V. d Encendido del acuario	pág. 36
VI.	GESTIÓN Y LIMPIEZA	pág. 37
VII.	PROBLEMAS Y SOLUCIONES	pág. 37
VIII.	ELIMINACIÓN CORREDA DE ESTE PRODUCTO	pág. 38
IX.	GARANTÍA	pág. 38
	PIEZAS DE REPUESTO Y ACCESORIOS	pág. 3

I. NORMAS IMPORTANTES PARA LA SEGURIDAD

Este equipo está diseñado para usar como acuario de agua dulce o salada, para ser utilizado dentro de la casa. Cualquier otro uso no está admitido y por lo tanto el fabricante no se responsabiliza por los daños que pudieran derivar del mismo. Newa Mirabello young cumple con la normativa vigente de seguridad EN60598-2-11 mientras la bomba cumpla con la norma EN60335-2-41. El producto ha sido diseñado y realizado para garantizar un uso seguro durante toda su vida útil. Sin embargo, el uso incorrecto del producto (un uso que no se ajuste a las presente producto en el presente manual) puede causar daños en el producto y poner en peligro la seguridad del usuario.

 **ATENCIÓN:** El presente símbolo reproducido en la etiqueta del NEWA Mirabello young indica que es necesario leer atentamente el presente manual de instrucciones operativas antes de poner en funcionamiento, usar y realizar el mantenimiento en el equipo.

ATENCIÓN: Durante la instalación y el mantenimiento, desconectar el acuario y todos sus accesorios de la corriente eléctrica. No conectar el acuario a las tomas de corriente si no está completamente lleno de agua.

Para evitar cualquier tipo de accidente, además de las disposiciones de seguridad más elementales, observar estrictamente las siguientes advertencias:

1) **ATENCIÓN:** El aparato puede ser utilizado por niños a partir de los 8 años y por personas con capacidades físicas, sensoriales o mentales reducidas, o sin experiencia o conocimientos necesarios, siempre bajo supervisión o después de haber recibido las instrucciones correspondientes al uso seguro del aparato y haber comprendido los peligros inherentes al mismo. Los niños no deben jugar con el aparato ya que no es un juguete. La limpieza y el mantenimiento por parte del usuario no deben ser realizados por niños sin supervisión.

2) **ATENCIÓN:** Desenchufe o apague todos los aparatos presentes en el acuario o en la cubeta antes de realizar operaciones de instalación y manutención.

3) El cable de alimentación no puede ser reparado ni sustituido. Si está dañado es necesario sustituir el elemento (la bomba o el calentador). El cable de alimentación del dispositivo de iluminación del acuario, en caso de su daño, puede ser reemplazado solamente por un especialista calificado y solamente por el cable original de repuestos.

4) Leer las advertencias y observar los símbolos reproducidos en las etiquetas de todos los equipos eléctricos y en las instrucciones.

5) Verter el agua hasta alcanzar el nivel deseado, prestando atención que a que el nivel máximo del agua NO supere el indicador presente en el marco superior del acuario (fig. 1).

6) Compruebe que la tensión impresa en la etiqueta presente en el interior de la tapa de la bomba y, en su caso, del calentador, coincida con la de la red de alimentación.

- 7) No enchufar las clavijas de los cables de alimentación sin antes haber llenado por completo el acuario con agua.
- 8) Comprobar que los accesorios eléctricos no presenten abolladuras ni señales que indiquen caídas y aplastamientos.
- 9) Los cables de alimentación se deben insertar en la toma de corriente de manera que un punto del cable forme un bucle a un nivel inferior al de la toma de corriente. Esto evita que gotas de agua, al seguir el cable, pudieran entrar en la toma (ilustración 2).
- 10) Desconectar siempre las clavijas del acuario cuando este no se use, así como antes de introducir o retirar sus componentes y antes de limpiarlo. No tratar de desconectar las clavijas de equipos, tirando el cable, sino tomarlo con la mano para desconectarlo.
- 11) No tocar las clavijas de alimentación con las manos mojadas, tampoco tocar las clavijas mojadas con las manos desprotegidas.
- 12) Si el acuario está al alcance de los niños, tomar precauciones especiales y comprobar varias veces que esté instalado y funcione correctamente.
- 13) La temperatura máxima del agua propagada por la bomba no debe superar los 35° C;
- 14) **ATENCIÓN:** el símbolo  significa que los equipos deben ser utilizados solo en el interior de las viviendas.
- 15) El acuario no debe funcionar en seco.
- 16) El producto tiene componentes de vidrio. Manipular con precaución y emplazarlo siguiendo las instrucciones del presente manual, evitando apoyar el recipiente directamente en las aristas.
- 17) No apoyar el producto sobre superficies inclinadas (ilustración 10).
- 18) Una vez instalado, no movilizar el producto. Si fuera necesario, movilizarlo solo si el recipiente está completamente vacío.
- 19) Cada componente es parte integrante del producto y no debe ser utilizado en otros productos.
- 20) No utilizar el producto para uso alimentario.
- 21) No utilizar el producto como terrario.
- 22) No utilizar el producto dañado y/o desmontado.
- 23) No dañar y/o quitar el sellador presente en las uniones de los vidrios del recipiente.
- 24) No apoyar directamente en el fondo del recipiente rocas, piedras u otros elementos ornamentales pesados.
- 25) No colocar ningún objeto sobre el producto.
- 26) Es importante que el acuario, como todos los otros dispositivos eléctricos, esté protegido, antes, por un interruptor diferencial especial (cortocircuito) con corriente de intervención I_{dn} < 30 mA.
- 27) Se recomienda apagar la lámpara durante el mantenimiento y nunca fijarla cuando esté encendida.

CONSERVAR ESTAS INSTRUCCIONES PARA FUTURAS CONSULTAS.



II. DATOS TÉCNICOS

Modelo (220-240V, 50Hz)	MIR 30 YOUNG	MIR 60 YOUNG
Dimensiones		
Altura (mm)	333	377
Anchura (mm)	427	624
Profundidad (mm)	266	325
Peso		
En seco (Kg)	6,2	10,5
Capacidad		
Volumen (l)	30	60
Bomba		
Caudal (l/h)	160-300	210-440
Potencia (W)	4,5	4,7
Iluminación		
Potencia (W)	3,1	5,5
Lumen	309	522
Kelvin (K)	6340	6122

III. DESEMBALAJE Y CONTROLES PRELIMINARES

- a. Abrir el embalaje;
- b. Extraer el producto manipulándolo con precaución;
- c. Apoyar el acuario sobre una superficie plana y lisa;

d. Eliminar los materiales de embalaje respetando las normativas vigentes del país de eliminación;

El acuario NEWA Mirabello young está embalado para que pueda resistir los golpes y presiones normales que se producen durante el transporte. De todos modos, puede suceder que golpes excesivos o manipulaciones incorrectas causen daños al acuario, por lo que se recomienda seguir estas advertencias para realizar un control de la estanqueidad del recipiente:

- Colocar el recipiente sobre una superficie horizontal seca, apoyándolo sobre una lona de tela u hojas de periódico.
- Llenar el recipiente con agua y controlar atentamente cada uno de los lados. Comprobar que no haya pérdidas de agua pasando un paño seco a lo largo de los bordes de unión exteriores de los vidrios (ilustración 3).
- Si hay pérdidas de agua, entregar el acuario al revendedor para que sea controlado atentamente y sustituido.

ATENCIÓN: no vaciar el acuario levantándolo ni volcándolo, ¡podría romperse! (ilustración 4).

IV. DÓNDE COLOCAR EL ACUARIO

ATENCIÓN: leer atentamente y respetar estrictamente estas instrucciones.

- a. Colocar el acuario (recipiente y base) sobre un soporte sólido y adecuado para soportar el peso máximo previsto del producto (véanse datos técnicos) con una superficie de apoyo nivelada, lisa y limpia.
- b. Comprobar que la superficie de apoyo sea perfectamente horizontal, de lo contrario el nivel del agua contenida en el acuario quedaría oblicuo.
- c. No apoyar el producto sobre superficies inclinadas.
- d. Colocar el acuario cerca de al menos un par o más tomas de corriente, respetando las instrucciones de seguridad.
- e. Colocar el acuario lejos de las fuentes de calor y corrientes de aire frío, tales como estufas, termosifones, chimeneas y ventanas (ilustración 5).
- f. No colocar el acuario cerca de televisores, radios u otros equipos eléctricos que podrían resultar dañados por salpicaduras de agua.

ATENCIÓN: la luz solar directa, o difusa pero intensa (ambientes con muchas ventanas), favorece el crecimiento hipertrófico de las algas que afectan el desarrollo de las plantas superiores y ponen en peligro el equilibrio biológico del acuario. La “dosis” correcta de luz debe proceder exclusivamente del sistema de iluminación del equipamiento del acuario.

V. INSTALACIÓN Y ENCENDIDO DEL ACUARIO

V.a LIMPIEZA DEL RECIPIENTE

Limpiar bien el interior del recipiente, utilizando un paño húmedo o una esponja limpia.

No utilizar limpiadores o esponjas que hayan entrado en contacto con jabones, disolventes u otros compuestos químicos.

V.b PUESTA EN FUNCION

Abra la tapa. Pasar los cables de alimentación de la bomba, la lámpara y cualquier calentador (no incluido) en los clips de cable correspondientes que se encuentran presentes en la tapa del acuario (fig.6). Sujutando firmemente la tapa del acuario abierta con una mano, retirar la cubierta del protección del paso de los cables tirándola hacia sí mismo (fig 6). Extraer las clavijas y los cables de alimentación. Posicionar de nuevo la cubierta de protección desmontada anteriormente.

V.c FILTRACIÓN

EL FILTRO ES UN SISTEMA DE DEPURACIÓN DE “CICLO CERRADO” QUE HACE QUE EL ACUARIO ESTÉ TOTALMENTE LIBERADO DE LA CONEXIÓN CON FUENTES Y DESCARGAS DE AGUA (ilustración 7). El filtro es una instrumento fundamental en la gestión del acuario, sin el cual será necesario cambiar el agua con mucha frecuencia. El potente y eficaz filter tiene la finalidad de hacer circular y “limpiar” el agua, reteniendo las impurezas en suspensión y las sustancias disueltas invisibles que derivan de excrementos de animales, de hojas muertas y de restos de alimentos.

V.d ENCENDIDO DEL ACUARIO

1. Introducir las clavijas en las tomas de corriente, siguiendo con atención las instrucciones de seguridad descritas en el capítulo I. Tras esto, los cables de alimentación no se deberán descontar más, salvo durante las operaciones periódicas de limpieza y de mantenimiento.
2. Comprobar el funcionamiento de los diferentes equipos:
 - De la impulsión de la bomba debe salir agua;
 - Interviniendo manualmente en los botones de encendido de las luces, estas se deben activar.
3. Introducir los peces según su experiencia y respetando las reglas de “buena práctica” correspondientes a la acuariología.

VI. GESTIÓN Y LIMPIEZA

CADA SEMANA:

- Limpiar los vidrios interiores del acuario con un cepillo magnético (no incluido en el embalaje) para eliminar la pátina de algas (ilustración 8).
- Limpiar con una esponja o un paño humedecido la protección del sistema de iluminación de LED (ilustración 9).
- Controlar el nivel del agua. Si fuera demasiado bajo, recuperar el nivel deseado con agua con temperatura similar a la del acuario.
- Controlar la temperatura del agua con un termómetro de inmersión específico.

CADA MES:

- Reemplazar el carbón del filtro eligiendo entre los disponibles en la gama Medios filtrantes NEWA AQUA.

CADA 3 MESES:

- Enjuague el cartucho filtrante de esponja del filtro NEWA Cobra con agua tomada del acuario, para preservar las colonias de bacterias.
- Limpiar el fondo del acuario aspirando delicadamente el eventual sedimento depositado en este. Se recomienda usar el limpiafondo NEWA Power Gravel Cleaner. Esta operación debe ser realizada con mucho cuidado para no arrancar las plantas ni dejar descubiertas las raíces.
- Limpiar eventuales incrustaciones del rotor y el rodete de la bomba.

VII. PROBLEMAS Y SOLUCIONES

Si la instalación ha sido realizada correctamente y los accesorios eléctricos funcionan debidamente, es difícil que se presenten problemas técnicos. Si se presentaran, consultar con un instalador cualificado de material eléctrico o contactar con el revendedor de productos para acuarios para que realice un control exhaustivo o para sustituir el acuario.

ANOMALÍAS	CAUSAS	SOLUCIONES
La tapa del acuario se cierra mal.	El perímetro del soporte no es horizontal.	Actúe por la parte móvil o por el perímetro del soporte con empaquetaduras especiales haciéndolo por completo horizontal (ilustración 10)
	La tapa del acuario no está acoplada bien al cuerpo.	Contactar con el revendedor de confianza
El sistema de iluminación no funciona	El sistema de iluminación no está conectado a la toma de corriente o las tomas entre la fuente de alimentación y el cable de la lámpara de techo LED no están conectadas de manera adecuada.	Conectar la clavija a la toma de alimentación eléctrica.
	Apagón temporal	---
	El sistema de iluminación no funciona correctamente	Contactar con el revendedor de confianza
El caudal del agua es limitado o no hay	La bomba de movimiento no está conectada a la toma de alimentación eléctrica	Conectar la clavija a la toma de alimentación eléctrica
	Cartucho obstruido	Enjuagar o sustituir el cartucho
	La bomba está bloqueada por suciedad o desgaste del rotor	Realizar el mantenimiento de la bomba
	La bomba no funciona correctamente	Contactar con el revendedor de confianza

VIII. ELIMINACIÓN CORREDA DE ESTE PRODUCTO (MATERIAL ELÉCTRICO Y ELECTRÓNICO DE DESCARTE)



2012/19/UE (EN50419)

Aplicable en la Unión Europea y en países europeos con sistemas de recogida selectiva de residuos.

Cuando Usted decide desechar el acuario para extraer materiales reciclables (plástico, vidrio, etc.) y transformar con seguridad los elementos eléctricos, es necesario preocuparse por la separación y transformación separada de distintos materiales de acuerdo con las normas vigentes locales. Hay que preocuparse por la separación del aparato de iluminación (tapa) del cuerpo de vidrio e instrumentos eléctricos. El aparato de iluminación y los instrumentos eléctricos según la Directiva Europea RAEE, deben pasar el reciclaje de acuerdo con este párrafo. Antes de separar los componentes del acuario desconecte las clavijas de la red y vacíe el acuario.

ATENCIÓN: Para desmontar la tapa con el dispositivo de iluminación de la cubeta de vidrio, es necesario abrir la tapa del acuario y extraer ambas clavijas de las bisagras de la tapa. Sujetando la tapa, bajar las clavijas, de una en una, haciéndolas girar hacia abajo y luego empujándolas hacia la izquierda hasta la extracción (fig. 11). Después soltar la tapa.

La presencia de esta marca en el producto o en el material informativo que lo acompaña, indica que al finalizar su vida útil no deberá eliminarse junto con otros residuos domésticos. Para evitar los posibles daños al medio ambiente o a la salud humana que representa la eliminación incontrolada de residuos, separe este producto de otros tipos de residuos y recíclelo correctamente para promover la reutilización sostenible de recursos materiales.

• Los usuarios particulares pueden contactar con el establecimiento donde adquirieron el producto, o con las autoridades locales pertinentes, para informarse sobre cómo y dónde pueden llevarlo para que sea sometido a un reciclaje ecológico y seguro. Comprobar junto con el distribuidor, partiendo del volumen de su comercio, la posibilidad de la compra de los residuos de aparatos eléctricos y electrónicos, incluso sin adquirir un aparato nuevo. • Los usuarios comerciales pueden contactar con su proveedor y consultar las condiciones del contrato de compra. • Este producto no debe eliminarse mezclado con otros residuos comerciales.

IX. GARANTÍA

El producto está garantizado de defectos de materiales y fabricación por un período de 24 meses a partir de la fecha de compra, según la Directiva Europea 1999/44 CE. Si el producto no funcionara correctamente dentro de un período de dos años a partir de la fecha de compra, devuélvalo a la tienda donde lo compró. El producto le será sustituido sin ningún costo adicional. Durante el período de garantía, el producto será sustituido si: 1) El producto se devuelve empaquetado correctamente y protegido de los daños de transporte. 2) Se adjunta el recibo de compra y el motivo detallado de la reclamación. La garantía está sujeta a las siguientes restricciones y condiciones: 1) Ninguna cobertura en caso de rotura traumática. 2) La sustitución del producto no representa por ningún motivo una admisión de responsabilidad. 3) La garantía no es válida en el caso de un uso inadecuado del producto, ni responde de daños provocados por modificaciones o negligencia por parte del comprador.

CONSERVAR ESTAS INSTRUCCIONES.

ITALY: NEWA TECNO INDUSTRIA Srl
Via dell' Artigianato 2 - 35010 Loreggia (PD)
Tel. +39 049 5794069 Fax +39 049 5794699
Numero Verde 800-860306

www.newa.it



17.18.016

MADE IN ITALY